

Государственное автономное учреждение Свердловской области
«Областной центр реабилитации инвалидов»

СОГЛАСОВАНО
методическим советом
ГАУ «Областной центр реабилитации
инвалидов»

« 29 » марта 2016г.

Протокол № 1

УТВЕРЖДАЮ
Директор ГАУ «Областной
центр реабилитации инвалидов»

Т.С. Онохова
« 31 » марта 2016г.

**ПРОГРАММА
РЕАБИЛИТАЦИОННЫХ ЗАНЯТИЙ ПО ОБУЧЕНИЮ НАВЫКАМ
ДЕРЕВООБРАБОТКИ В МАСТЕРСКОЙ «ДОМАШНИЙ МАСТЕР»
ОТДЕЛЕНИЯ СОЦИАЛЬНО-ТРУДОВОЙ РЕАБИЛИТАЦИИ**

(рекомендуется для применения в учреждениях социального
обслуживания Свердловской области, работающих с инвалидами)

Екатеринбург

2016

ПОЯСНИТЕЛЬНАЯ ЗАПИСКА

Восстановление работоспособности инвалидов имеет большое значение: эффективное решение этого вопроса связано с возвращением к полноценному труду людей, утративших в значительной степени трудоспособность в связи с болезнью или травмой. Трудоспособность зависит не только от состояния здоровья и полноценности отдельных органов человека, но и от его социальной установки, личных стремлений и интересов. Никакие специально подобранные упражнения не могут заменить сложные целенаправленные движения трудовых процессов. Творческий труд положительно влияет на улучшение здоровья и повышение социального статуса граждан с ограниченными возможностями. При правильно организованном восстановительном лечении и социально-трудовой реабилитации возможно эффективное их трудоустройство.

Реабилитация граждан с ограниченными возможностями проводится по индивидуальной программе составленной территориальным исполнительным органом государственной власти Свердловской области в сфере социального обслуживания, которая предусматривает услуги и по социально-трудовой реабилитации (ст.14 и ст. 17 п.9 Закона Свердловской области от 03.12.2014 № 108-ОЗ.). Трудовая реабилитация призвана помочь индивидууму найти новый жизненный смысл и раскрыть возможности и перспективы его реализации.

Мероприятия по социально-трудовой реабилитации предусматривают подготовку клиентов к доступным им видам деятельности, создающим уверенность в том, что приобретенные на реабилитационных занятиях навыки окажутся полезными в их жизнедеятельности. Одним из таких видов деятельности является деревообработка. Специалисты по деревообработке всегда требуются на предприятиях, мебельных фабриках и в ремонтно-строительных организациях. Занятие им найдется и в дизайнерских компаниях, реставрационных мастерских. Большим спросом пользуется также индивидуальная работа, которую можно сделать своим хобби. Область применения деревообработки довольно обширна. Этому всему можно научиться, если есть интерес и любовь к дереву. Очень интересным и полезным видом деятельности является декоративное выпиливание и выжигание по фанере (пирография). Выпиливание и выжигание – один из самых распространенных видов декоративно-прикладного творчества. Для прохождения клиентами начального курса по деревообработке в отделении создана мастерская «Домашний мастер». Основная идея мастерской «Домашний мастер» - обучение навыкам деревообработки с применением в работе традиционного ручного инструмента. Выжигание пирографом неотъемлемо с декоративным выпиливанием лобзиком, т.к. готовые изделия прорезного выпиливания очень часто декорируются орнаментами,

выполненными пирогографом. Мастерская рассчитана, прежде всего, на любителей, тех, кто хочет научиться работать с деревом и совсем не имеет опыта, но есть руки, терпение и аккуратность. Несложность оборудования, наличие инструментов и приспособлений, доступность материалов позволяют заниматься выпиливанием и выжиганием всем желающим.

Декоративное выпиливание лобзиком и работа с выжигателем развивает художественный вкус, точность и аккуратность, прививает трудовые навыки при обработке фанеры и дерева, помогает овладеть различными инструментами. Опыт показал, что систематические занятия по выпиливанию и выжиганию открывают возможность для развития инициативы и творчества.

Данная программа разрабатывается для обучения клиентов основным навыкам и приёмам ручной обработки древесины, знакомства с инструментарием и изготовления простых изделий под руководством инструктора по труду. В процессе обучения предусмотрен мастер-класс, проводимый инструктором по труду, или приглашённым опытным мастером.

Цель данной программы – реабилитация клиента через приобретение теоретических и практических навыков работы с инструментами по выпиливанию, сверлению, выжиганию, шлифованию древесины и изготовлению несложных изделий из нее. Создание у клиента устойчивого интереса к самостоятельной деятельности, формирование положительной установки на дальнейшую реабилитацию и творческую деятельность.

Данная программа позволяет частично:

- поддержать сохраненные или восстановить утраченные функции;
- восстановить тактильную чувствительность пальцев;
- разработать двигательные координации группы мышц;
- развить глазомер;
- развить трудолюбие, усидчивость и аккуратность;
- проявить индивидуальность и самостоятельность.

Обучение навыкам деревообработки проводится параллельно с медицинскими и психологическими процедурами.

Программа включает теоретические и практические занятия. В процессе обучения клиент получает информацию о видах и породах древесины, её свойствах, знакомится с разметкой деталей, работой лобзиком по внешнему и внутреннему контуру, техническими приемами выпиливания орнаментов, сверлением отверстий, шлифованием древесины, работами по выжиганию и порядком скреплением деталей в изделия.

Программа предназначена для пожилых людей, инвалидов с умеренной спастикой верхних конечностей и других лиц с ограничениями их жизнедеятельности, кроме незрячих клиентов.

Программа рассчитана на 10 занятий. Продолжительность каждого занятия 40 мин. Занятия ведутся с учетом индивидуальных возможностей и способностей клиента. При необходимости количество занятий может быть увеличено или уменьшено в зависимости от сложности двигательных нарушений клиента, поэтому по усмотрению инструктора по труду, одним клиентам дается задание изготовить изделие проще по конструкции, а другим сложнее. Каждое практическое занятие начинается с инструктажа направленного на правильное и безопасное выполнение работ, бережное отношение к инструменту, оборудованию, а также экономному расходованию материалов, эффективному использованию времени занятий.

Занятия проводятся в индивидуальной форме, либо групповой форме (от 2-х человек). Индивидуальная и мелкогрупповая формы занятий позволяют инструктору построить процесс обучения в соответствии с принципами дифференцированного и индивидуального подходов.

Клиент, прошедший обучение в мастерской, должен знать свойства и способы обработки древесины, инструменты для ее обработки и технологию изготовления изделий.

Теоретическая часть программы включает в себя знакомство с мастерской, с инструментами, приспособлениями, древесиной и ее разновидностями, организацией рабочего места и техникой безопасности при работе в мастерской.

На практических реабилитационных занятиях по этой программе клиент учится пользоваться шуруповёртом, дрелью, электролобзиком, перфоратором, шлифовальной машиной. Получает навыки выпиливания и выжигания, изготавливая аккуратные изделия. Творческий процесс изготовления изделий позволяет приобрести клиенту трудовые умения и навыки в области художественно - технической деятельности.

Прогнозируемый результат за период реабилитационных занятий клиент овладел основными ручными инструментами по выпиливанию и выжиганию, получил навыки разметки заготовки по шаблону и чертежу, по выпиливанию и выжиганию.

Выпиливания и выжигания по дереву процесс захватывающий, т.к. в каждую деталь вложен личный труд, и готовое изделие оценивается как собственное произведение. Это серьезный шаг на пути полезного труда, радость которого надолго запоминается, а также позволяет рационально использовать свободное время.

**ТЕМАТИЧЕСКИЙ ПЛАН
РЕАБИЛИТАЦИОННЫХ ЗАНЯТИЙ ПО ОБУЧЕНИЮ НАВЫКАМ
ДЕРЕВООБРАБОТКИ В МАСТЕРСКОЙ «ДОМАШНИЙ МАСТЕР»
ОТДЕЛЕНИЯ СОЦИАЛЬНО-ТРУДОВОЙ РЕАБИЛИТАЦИИ**

№ п/п	Тема занятия	Количество часов	Содержание занятия
1.	Введение. Инструменты, приспособления, материалы	1	Сведения об инструментах, приспособлениях. Правила безопасности труда в мастерской. Разновидности древесины (шпон, фанера, древесноволокнистые, древесностружечные плиты и др.) Мастер-класс инструктора работы лобзиком и пирографом.
2	Выпиливание лобзиком по внешнему контуру	2	Правила работы с лобзиком. Подготовка поверхности. Выбор и перевод рисунка. Работа над выбранным объектом труда . (приложение 1)
3	Выпиливание лобзиком по внутреннему контуру.	2	Приемы выпиливания по внутреннему контуру. Инструменты для создания отверстий. Приемы работы. (приложение 1)
4	Технические приемы выпиливания орнамента	3	Подготовка материалов, рисунков. Перевод рисунка на заготовку. Способы соединения деталей. Назначение и виды орнамента. Выпиливание внутренних и внешних углов. (приложение 2)
5	Декорирование изделия выжиганием	2	Правила работы пирографом. Способы выжигания (линейное, контурное, тональное, штриховое). Тренировочная работа на обрезке фанеры. Подготовка поверхности изделия. Выбор и перевод рисунка. Выжигание рисунка. Сборка изделия.
	Итого:	10	

Прием работы лобзиком

Выпиливание

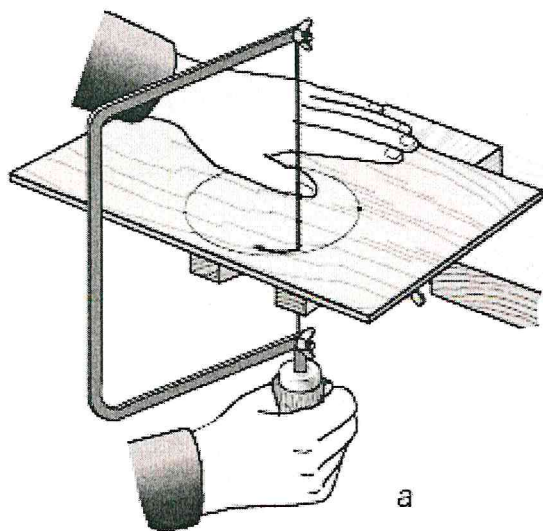

по внутреннему контуру

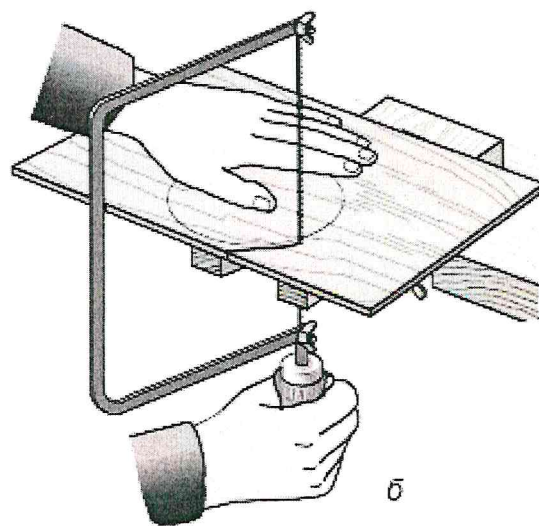

по внешнему контуру

Выпиливание острых углов

а – внутренних, б – внешних

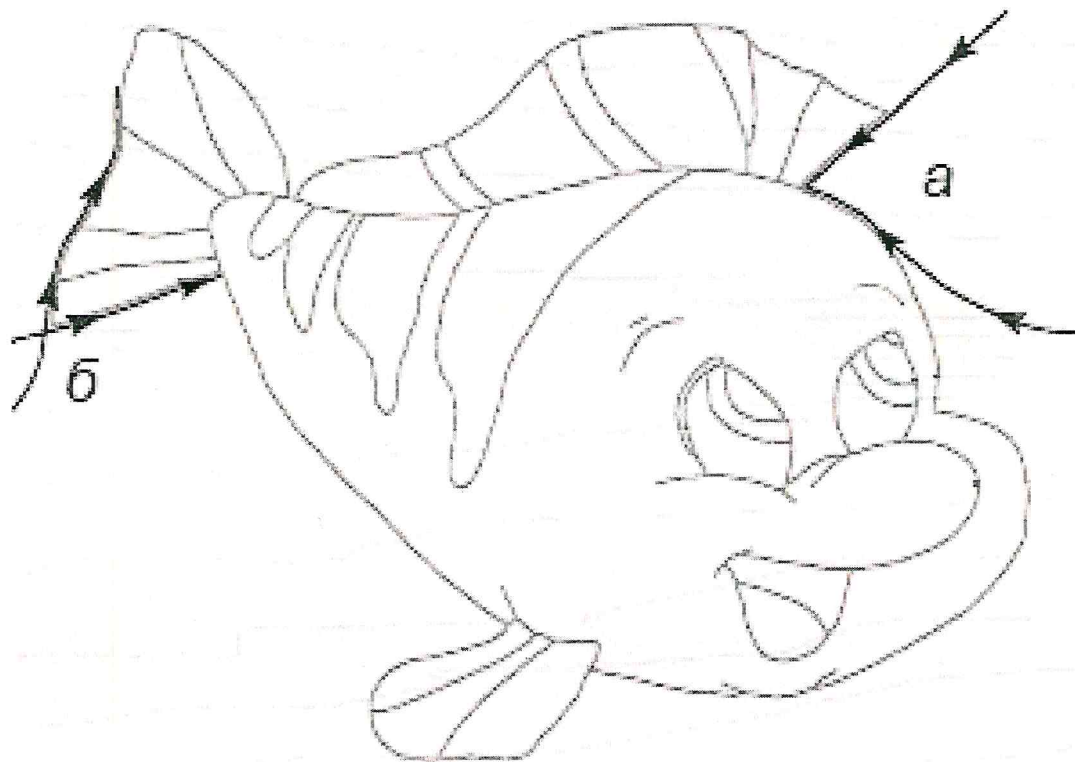

Варианты изделий

Варианты контуров салфетниц

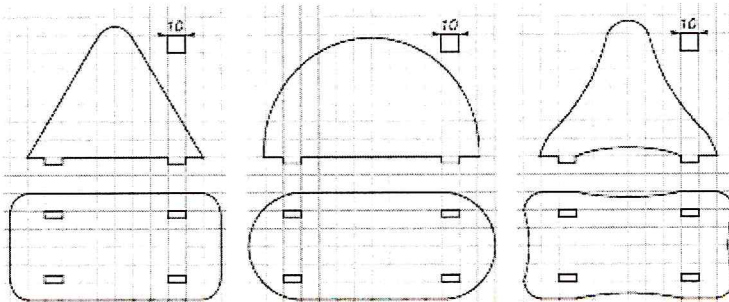

Варианты контуров рамок для фотографий

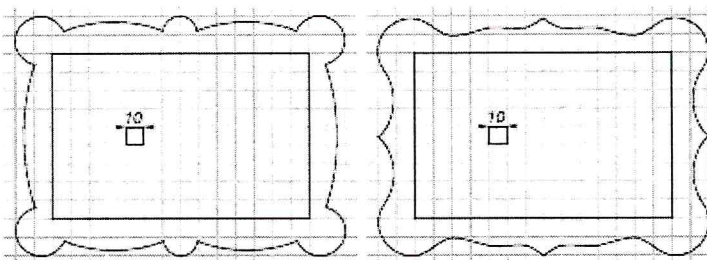
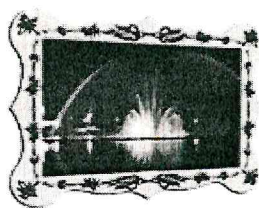

Варианты контуров подставок под чашку

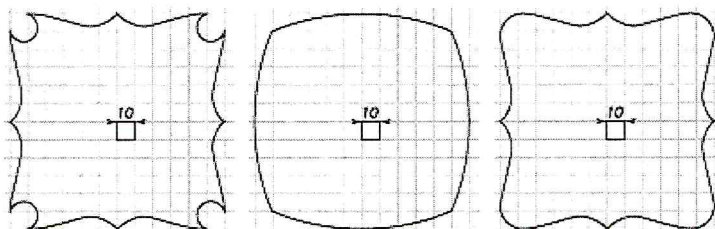

Разделочная доска

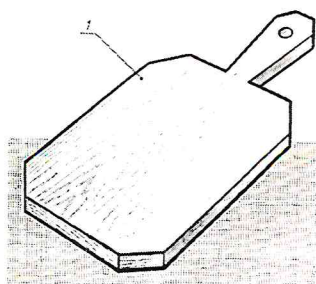
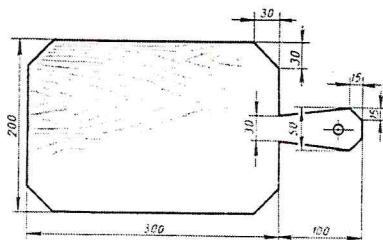

Детская лопатка



- Детали лопатки:
 1. Черенок (Ø25 x 900 мм).
 2. Колодка (толщина 20 мм).
 3. Фанера

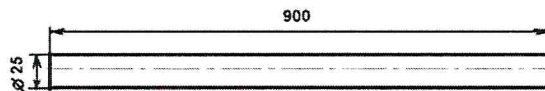
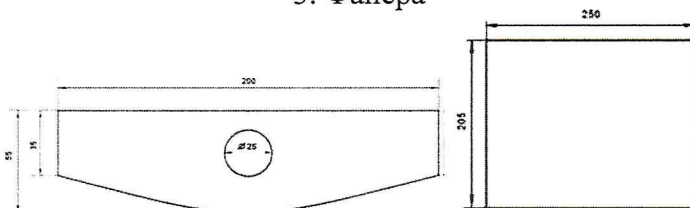

Ящик

Детали ящика: ящика

1. Стенки ящика – 4 штуки
2. Дно ящика – 1 штука
3. Гвозди

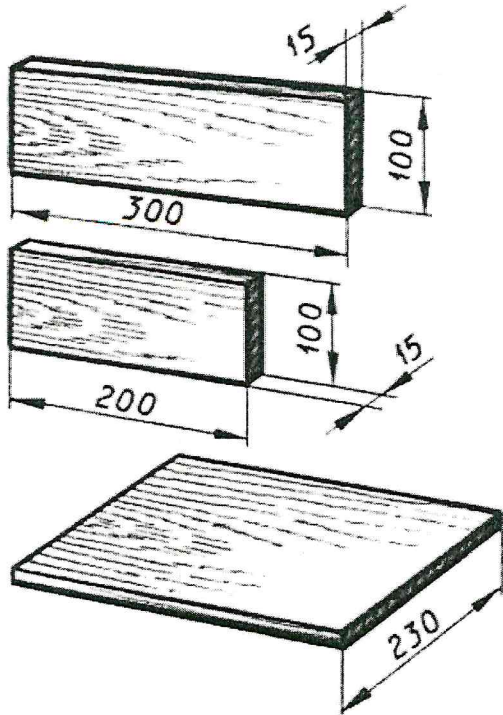

Последовательность сборки

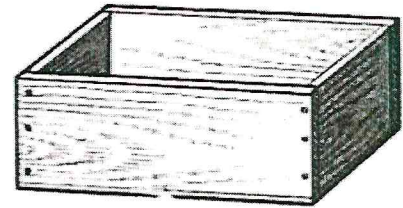

Ящик.

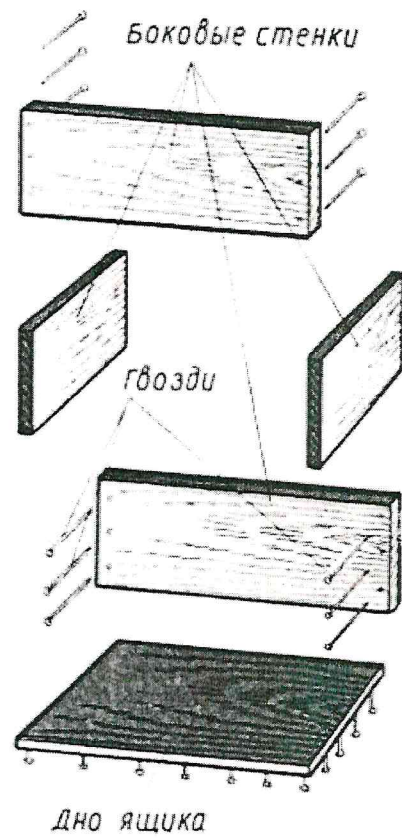

Список использованной литературы и интернет ресурсов

1. А.Зайцева, Пирография. Уроки выжигания по дереву, Эксмо,2012
2. Е.Симонов, Работы по дереву: резьба, выпиливание лобзиком, столярное мастерство, Питер, 2011
3. А.Перепелов, п. Лебедев, л. Сековец, Столярное дело, учеб. Для спец. (координационных) образовательных учреждений УИИ вида, изд.центр ВЛАДОС, 2012
4. Ю.Подольский, "Страна мастеров". Резьба по дереву. Выжигание по дереву. Гравировальные работы, Книжный клуб "Клуб семейного досуга". Белгород,2014
5. http://rifmovnik.ru/lib/2/book05_3.htm
6. <http://www.tepka.ru/trud/9.html>
7. <http://infourok.ru/metodicheskaya-razrabotka-uroka-professionalnotrudovogo-obucheniya-stolyarnoe-delo-v-klasse-vipilivanie-lobzikom-459900.html>
8. <http://nsportal.ru/shkola/tekhnologiya/library/2013/07/17/pirografiya-vyzhiganie-po-derevu-v-khudozhestvennom-0>
9. <http://www.uroki.net/doctrud/doctrud14.htm>