



В. С. Колганова, Е. В. Пивоварова

Нейропсихологические занятия с детьми

Практическое
пособие

2

Айрис-пресс

Дополнительные
программы
нейропсихологического
сопровождения
развития
детей



по методу
замещающего
онтогенеза

УДК 616.8+376
ББК 88.4:88.8
К60

Колганова, В. С.

К60 **Нейропсихологические занятия с детьми: В 2 ч. Ч. 2 / Валентина Колганова, Елена Пивоварова, Сергей Колганов, Ирина Фридрих. — М.: АЙРИС-пресс, 2017. — 144 с.: ил. — (Культура здоровья с детства).**

ISBN 978-5-8112-5756-0

Во второй части книги представлены дополнительные программы нейропсихологического сопровождения развития детей 5–12 лет по методу замещающего онтогенеза. Это базовая нейропсихологическая технология коррекции, профилактики и абилитации детей с разными вариантами развития.

Авторы: В. С. Колганова — клинический психолог, руководитель детского нейропсихологического центра «Добрые руки», Е. В. Пивоварова — клинический психолог, руководитель детского психолого-логопедического объединения «Содружество».

Адресовано родителям, психологам, логопедам, дефектологам, учителям и другим специалистам, работающим с детьми.

УДК616.8+376
ББК 88.4:88.8

ISBN 978-5-8112-5756-0

© ООО «Издательство
«АЙРИС-пресс», 2014

ПРОГРАММА «РАЗВИТИЕ ПРОСТРАНСТВЕННЫХ ПРЕДСТАВЛЕНИЙ ДЕТЕЙ 5–12 ЛЕТ»

Предлагаемая ниже программа направлена на формирование пространственных представлений детей 5–12 лет и построена с учётом поэтапности формирования пространственных представлений в онтогенезе: от уровня собственного тела к квазипространственному уровню, от непосредственного восприятия пространства до последующего словесного обозначения пространственных категорий, пространственных взаимоотношений между объектами. Другими словами, программа помогает ребёнку последовательно освоить все уровни пространственных представлений, необходимых для успешного усвоения основных дисциплин школьной программы (письмо, чтение, математика и др.).

Программа может использоваться как самостоятельная, так и дополнительная к основной программе «Нейропсихологическое сопровождение развития детей 5–12 лет». В случае использования её как самостоятельной программы каждое занятие выполняется ежедневно в течение 3–5 дней.

Одним из важнейших показателей развития ребёнка и готовности его к школьному обучению является уровень сформированности пространственных представлений, определяющий успешность освоения базовых навыков письма, чтения и математики в начальной школе.

Недостаток развития пространственных представлений может вызывать такие проблемы, как нарушения пересказа текста и проблемы с чтением (т. е. двойки по чтению); нарушения счёта и трудности с вычислительными операциями (т. е. двойки по математике); нарушения письма (т. е. двойки по русскому языку) и многое другое. Нарушения могут более ярко проявляться в одной из сфер и слабо — в другой.

Трудности в освоении письма могут проявиться в пропуске, перестановке букв, слогов, вставке и пропуске гласных букв, в слитном написании слов с предлогами, в замене букв по пространственному сходству, зеркальном написании букв и цифр. При письме можно наблюдать следующее: высота букв может не соответствовать высоте рабочей строки (буквы выходят за её пределы); при списывании буквы располагаются в обратной последовательности; учебный материал

на странице может размещаться снизу вверх; встречаются также повторное письмо и пропуск строчек.

Трудности в освоении чтения могут проявляться в «угадывающем» чтении, в сложности удержания строчки в поле зрения (ребёнок теряет строчку, перескакивает на другую), понимания предлогов, сложных логико-грамматических конструкций, встречающихся в тексте, и, как следствие, ребёнок с трудом будет понимать смысл прочитанного, не сможет пересказать текст.

Трудности в освоении математики в начальной школе начинаются с проблем в усвоении разрядности числа, затем при решении примеров, где необходим переход через десяток (например, $12 - 5 = 7$). Позже такие дети испытывают проблемы при решении задач, они могут при вычитании в столбик вычесть из нижнего числа верхнее. Как правило, отставание по математике уже в младшей школе формирует у ребёнка устойчивый страх перед всеми математическими дисциплинами, снижает самооценку, вселяет неуверенность.

Ребёнку с недостаточно сформированными пространственными представлениями сложно будет усваивать такие понятия, как «вверху», «внизу», «слева», «справа», «позади», «впереди», «сбоку», «между», и ориентироваться в пространстве даже тетрадного листа: различать верхнюю левую и верхнюю правую, нижнюю левую и нижнюю правую части листа; отступить две клеточки слева, пропустить две строчки между классной и домашней работой. Такой ребёнок может начать писать справа налево, с середины строки. В дошкольном возрасте он будет с трудом воспринимать и запоминать части своего тела; не сможет рассказать и показать, где у него правая рука, а где левая; не сможет назвать слова, обозначающие части тела (туловище, локоть, плечи, шея и т. д.). В речи такого ребёнка часто отсутствуют предлоги, например, вместо «едет в машине» он говорит «едет машину». Часто встречаются трудности в рисовании, лепке из пластилина, конструировании, а на занятиях с разрезными картинками и при сооружении построек из кубиков — в складывании из частей целого.

Развитие пространственной ориентации в окружающем мире и представлений о пространстве у ребёнка начинается с познания схемы собственного тела и ориентировки в пространстве своего тела. С различения верхней и нижней, задней и передней частей собственного тела, левой и правой его сторон.

Первоначально дети различают направления, соотнося их, прежде всего, с определёнными частями собственного тела: вверху — внизу (вверху — голова, внизу — ноги); спереди — сзади (спереди — лицо, сзади — спина); право — лево (право — правая рука, лево — левая).

Далее у ребёнка формируются представления о расположении объектов в пространстве по отношению к его собственному телу: «я нахожусь впереди Маши, позади Маши, справа или слева от неё»; «я на стуле, я под стулом, я перед стулом, я за стулом», «стол слева от меня, шкаф позади меня, окно передо мной, диван справа от меня».

Затем формируются представления о взаимоотношении между внешними объектами: «карандаш лежит под книжкой», «чашка стоит на столе». Понимание пространственных взаимоотношений любых объектов, окружающих ребёнка (предметы, люди), становится возможным, если усвоена ориентировка в пространстве собственного тела.

Далее формируется словесное обозначение пространственных взаимоотношений в речи ребёнка, или квазипространственные представления. Сюда относятся логико-грамматические конструкции, смысл которых определяется окончаниями слов, способами их расстановки, предлогами: «ручка короче карандаша, но длиннее ластика».

Таким образом, для успешного усвоения школьных дисциплин ребёнок должен уметь ориентироваться в окружающем пространстве: от себя, от другого человека, от других предметов; ориентироваться на плоскости: лист, страница, бумага в клетку, в линейку; пользоваться пространственным словарём: предлогами, наречиями и другими частями речи, обобщённо отражающими знания о предметно-пространственном окружении.

ЗАНЯТИЕ 1

Ребёнку на левую руку надевается красная ленточка (это может быть резиночка для волос или браслет), которую ребёнок не снимает на протяжении всего курса занятий. Красная ленточка служит маркером, с помощью которого ребёнок будет определять, где у него правая рука, а где левая. Ленточка повязывается именно на левую руку, так как в школе ребёнок всё будет делать слева направо (от левой руки) — писать, читать.

Прикосновение

Ребёнок закрывает глаза. Взрослый прикасается к разным частям тела ребёнка и просит его показать, где было прикосновение. Затем ребёнок, открыв глаза, показывает ту же часть тела у взрослого и называет её. Если название частей тела вызывает затруднение, то взрослый помогает.

ЗАНЯТИЕ 2

Выше—ниже

Взрослый и ребёнок встают перед зеркалом и вместе находят то, что «выше всего» (голова); то, что «ниже всего» (ноги, стопы); то, что «выше ног, но ниже груди» (живот) и т. д. Потом это упражнение ребёнок выполняет без зеркала, а затем закрыв глаза. Взрослый следит, чтобы ребёнок обязательно называл показываемые части тела. Если название частей тела вызывает затруднение, то взрослый помогает.

Запомни и покажи

Ребёнок закрывает глаза. Взрослый придаёт телу ребёнка определённую позу и просит её запомнить. Потом «снимает» эту позу и просит ребёнка воспроизвести положение, которое было задано. Сначала эта конструкция должна быть простой, затем позы постепенно усложняются:

- поднять правую руку;
- поднять левую руку;
- поднять две руки;
- поднять правую ногу;
- поднять левую ногу;
- согнуть правую руку в локте;
- согнуть левую руку в локте;
- согнуть две руки в локтях;
- согнуть и поднять правую ногу;
- согнуть и поднять левую ногу;
- откинуть голову назад, поднять правую руку;
- откинуть голову назад, поднять левую руку;
- откинуть голову назад, поднять правую ногу;
- откинуть голову назад, поднять левую ногу;
- сложить мизинец и большой палец «колечком» на правой руке;
- сложить мизинец и большой палец «колечком» на левой руке и т. д.

Взрослый следит, чтобы ребёнок обязательно проговаривал свои действия. Если это вызывает затруднение, то взрослый помогает.

ЗАНЯТИЕ 3

Сзади — спереди

Взрослый и ребёнок встают перед зеркалом и вместе находят и показывают части тела, которые находятся спереди (например, живот, грудь, колени, лицо и т. д.). Аналогично ребёнок вместе с взрослым находит и называет части тела, которые находятся сзади.

Затем это упражнение ребёнок выполняет без зеркала, а потом закрыв глаза. Взрослый следит, чтобы ребёнок обязательно называл показываемые части тела. Если это вызывает затруднение, то взрослый помогает.

Право — лево-1

Поговорите с ребёнком о том, что у него есть правая сторона тела и левая сторона тела (ориентиром может служить красная ленточка на левой руке). Поговорите с ребёнком о том, что с той стороны тела, где у него находится левая рука, — все части тела левые (нога, плечо, бок, колено, локоть, ухо, глаз, щека и т. д.). Аналогично нужно обсудить с ребёнком его правую сторону тела.

Затем взрослый просит, чтобы ребёнок показал у себя правую руку, левый локоть, левую бровь, правое колено и т. д. Затем ребёнок выполняет упражнение, закрыв глаза. Взрослый следит, чтобы ребёнок обязательно называл показываемые части тела. Если это вызывает затруднение, то взрослый помогает.

ЗАНЯТИЕ 4

Изучаем предлоги

Взрослый и ребёнок стоят рядом друг с другом (а не напротив друг друга) перед зеркалом и, проговаривая, выполняют следующие действия: «рука **над** головой»; «рука **под** носом»; «рука **за** ухом»; «рука **перед** глазами»; «рука **на** груди»; «рука **между** глазами» и т. д.

1. Взрослый проговаривает действие, например, «рука над бровью» — ребёнок проговаривает и выполняет действие.

2. Взрослый выполняет действие — ребёнок самостоятельно проговаривает и повторяет действие.

| Право — лево-2

1. Взрослый просит ребёнка показать последовательно несколько частей тела, например, показать правую бровь, а затем левое ухо.

По мере освоения этого упражнения можно усложнить задание, увеличив темп и попросив ребёнка показать, например, левое колено, затем правую бровь, затем указательный палец правой руки.

2. Потом взрослый и ребёнок меняются ролями: ребёнок называет части тела, просит взрослого показать их в той же последовательности и проверяет, верно ли выполнено задание. Чтобы сделать упражнение более эффективным, взрослому рекомендуется иногда ошибаться, ребёнок должен это заметить.

| ЗАНЯТИЕ 5

| Встань рядом, повтори движение

Взрослый встаёт рядом с ребёнком. Взрослый называет и показывает движения, ребёнок проговаривает вслух и повторяет движения:

- правой рукой касаюсь своей левой руки;
- левой рукой касаюсь своей правой руки;
- правую руку кладу на правое плечо;
- левую руку кладу на левое плечо;
- правую руку кладу на левое плечо;
- левую руку кладу на правое плечо;
- правую руку кладу на правое колено,
- левую руку кладу на левое колено,
- правую руку кладу на левое колено,
- левую руку кладу на правое колено,
- левой рукой касаюсь левого уха;
- правой рукой касаюсь правого уха;
- правой рукой касаюсь левого уха;
- левой рукой касаюсь правого уха;
- правой рукой тру левый локоть;

- левой рукой тру правый локоть;
- стучу правой пяткой по левому колену;
- стучу левой пяткой по правому колену;
- указательным пальцем правой руки тру правую бровь;
- указательным пальцем правой руки тру левую бровь;
- указательным пальцем левой руки тру правую бровь;
- указательным пальцем левой руки тру левую бровь.

Если ребёнок хорошо выполняет это задание, то его можно усложнить: взрослый намеренно показывает не те движения, которые называет. Ребёнок должен заметить ошибку и показать движение правильно.

Что наверху, внизу? Что справа, слева? Что впереди, позади?

Взрослому нужно поговорить с ребёнком о том, что у него есть верхняя и нижняя части тела, передняя и задняя части тела, правая сторона тела, левая сторона тела.

1. Взрослый просит ребёнка назвать, что в комнате выше него (потолок), что ниже (пол), что находится впереди (окно), что позади (дверь), что справа (стол), что слева (шкаф).

2. Взрослый просит ребёнка поменять месторасположение в комнате и спрашивает, что теперь находится впереди, позади, слева, справа от него.

ЗАНЯТИЕ 6

Встань рядом, повтори движение

Взрослый встаёт рядом с ребёнком и просит выполнять те движения, которые называет (сам взрослый движения не выполняет).

- правой рукой коснуться своей левой руки;
- левой рукой коснуться своей правой руки;
- правую руку положить на правое плечо;
- левую руку положить на левое плечо;
- правую руку положить на левое плечо;
- левую руку положить на правое плечо;

- правую руку положить на правое колено;
- левую руку положить на левое колено;
- правую руку положить на левое колено;
- левую руку положить на правое колено;
- левой рукой коснуться левого уха;
- правой рукой коснуться правого уха;
- правой рукой коснуться левого уха;
- левой рукой коснуться правого уха;
- потереть правой рукой левый локоть;
- потереть левой рукой правый локоть;
- постучать правой пяткой по левому колену;
- постучать левой пяткой по правому колену;
- потереть указательным пальцем правой руки правую бровь;
- потереть указательным пальцем правой руки левую бровь;
- потереть указательным пальцем левой руки левую бровь;
- потереть указательным пальцем левой руки правую бровь.

Где предмет?

Взрослый напоминает ребёнку о том, что у него есть верхняя и нижняя части тела, передняя и задняя части тела, правая и левая стороны тела. Взрослый просит ребёнка встать, например, около стола и сказать, где находится стол относительно него (справа или слева, позади или впереди).

ЗАНЯТИЕ 7

Повтори позу

Знакомство со схемой тела человека, стоящего напротив, всегда вызывает у ребёнка затруднения. Необходимо показать ему, что у человека, стоящего напротив, «всё наоборот»: «право — где лево, а лево — где право».

1. Взрослый встаёт спиной к ребёнку и просит повторять движения, например: поднять правую руку, вытянуть вперёд левую ногу, согнуть правую ногу и т. д. Взрослый с ребёнком обсуждают и приходят к выводу, что правые части тела и левые части тела у них совпадают.

2. Взрослый вытягивает вправо свою правую руку, ребёнок делает то же самое. Затем взрослый поворачивается к ребёнку лицом, не опуская правую руку, и говорит о том, что когда люди стоят друг к другу лицом, правые руки у них оказываются с разных сторон. Аналогично упражнение выполняется с левой рукой.

Что? Где?

1. Ребёнок стоит посередине комнаты, взрослый задаёт ребёнку вопросы:

- Что находится перед тобой?
- Что находится позади тебя?
- Что находится справа от тебя?
- Что находится слева от тебя?

2. Взрослый поворачивает ребёнка влево, затем вправо, спиной к себе, лицом к себе и задаёт те же вопросы.

3. Взрослый задаёт ребёнку вопросы и обсуждает с ним:

- Что будет находиться справа от тебя, если встать лицом к окну?
- Что будет находиться слева от тебя, если встать спиной к окну?
- Что будет находиться впереди тебя, если встать спиной к двери и т. п.?
- Что находится впереди (позади, слева, справа) разных предметов мебели, находящихся в комнате?

ЗАНЯТИЕ 8

Зеркало

Взрослый встаёт напротив ребёнка. Взрослый напоминает ребёнку о том, что, если встать друг к другу лицом, право и лево меняются.

1. По указанию взрослого ребёнок должен показать сначала у себя, потом у взрослого левую руку, правое плечо, левое колено и т. д.

2. Взрослый показывает движения, ребёнок должен их повторить. При этом, если взрослый выполняет движение правой рукой, то ребёнок тоже должен выполнить движение правой рукой. Например, взрослый

дотрагивается левой рукой до левого уха, ребёнок тоже должен дотронуться левой рукой до левого уха.

3. Взрослый и ребёнок меняются ролями: ребёнок командует и проверяет правильность выполнения задания. Взрослый выполняет задание. Чтобы сделать упражнение более эффективным, взрослому рекомендуется иногда ошибаться, ребёнок должен это заметить.

| Разрезные картинки

Дайте ребёнку два одинаковых изображения: целое (образец) и разрезанное по горизонтали или вертикали: на две, четыре, шесть, девять частей; на части в виде полос, квадратов или частей любой неправильной формы. Ребёнок должен сложить разрезанное изображение сначала по образцу, потом без него. Количество фрагментов должно постепенно увеличиваться, а элементы усложняться по конфигурации.

| ЗАНЯТИЕ 9

| Зеркало

Взрослый встаёт напротив ребёнка. Взрослый напоминает ребёнку о том, что, если встать друг к другу лицом, право и лево меняются.

1. Взрослый просит ребёнка показать сначала у себя, потом у взрослого левую руку, правое плечо, левое колено и т. д.

2. Взрослый показывает движения, ребёнок должен их повторить, при этом если взрослый выполняет движение правой рукой, то ребёнок тоже должен выполнить движение правой рукой. Например, взрослый дотрагивается левой рукой до левого уха, ребёнок тоже должен дотронуться левой рукой до левого уха.

3. Взрослый отрабатывает с ребёнком двуручные односторонние движения, например: правая рука кладётся на правое плечо, а левая рука — на левый бок.

4. Взрослый отрабатывает с ребёнком двуручные движения с перекрёстом, например: правая рука кладётся на левое плечо, а левая рука дотрагивается до правого уха.

5. Взрослый и ребёнок меняются ролями: ребёнок командует и проверяет правильность выполнения задания взрослым. Чтобы

сделать упражнение более эффективным, взрослому рекомендуется иногда ошибаться, ребёнок должен это заметить.

Робот (двигательный диктант)

Ребёнок должен изобразить робота, точно и правильно выполняющего команды взрослого. Взрослый объясняет и показывает ребёнку, что такое приставной шаг. Ребёнок делает шаг одной ногой, а потом другую ногу ставит рядом с первой.

Затем взрослый задаёт и отрабатывает с ребёнком: количество шагов; вид шагов (большие, средние, маленькие); направление движения (вперёд, назад, вправо, влево, поворот направо, поворот налево); с какой ноги нужно сделать шаг (с правой или с левой).

1. Взрослый говорит: «Ты будешь выполнять мои команды. Если я скажу “шаг вперёд”, ты сделаешь шаг вперёд. Если скажу “два шага влево”, ты сделаешь два шага влево. Если я скажу “поворот направо”, ты сделаешь поворот направо. Если я скажу “большие шаги”, ты делаешь большие. Если я скажу “начинай с левой ноги”, ты начинаешь с левой ноги».

2. Если ребёнок хорошо освоил это упражнение, взрослый может давать сразу две, три или четыре команды, например: «шаг вперёд, затем поворот направо; четыре маленьких шага вперёд; три больших шага назад, начиная с правой ноги; два маленьких шага вправо, начиная с правой ноги; один большой шаг назад, начиная с левой ноги».

ЗАНЯТИЕ 10

Путаница

Взрослый встаёт напротив ребёнка. Взрослый напоминает ребёнку, что если встать друг к другу лицом, право и лево меняются.

Взрослый показывает и называет движения: «правая рука вверх», «левая нога вперёд» и т. п. Ребёнок повторяет движения за взрослым.

Затем взрослый говорит: «А теперь я буду тебя путать».

1. Взрослый показывает движения, а называет их неправильно. Ребёнок ориентируется на движения взрослого и выполняет их.

2. Взрослый называет движения, а показывает их неправильно. Ребёнок ориентируется на речь взрослого и выполняет движения.

| Непослушный робот

Ребёнок должен изобразить непослушного робота, который выполняет все команды взрослого с точностью до наоборот. Взрослый напоминает и показывает ребёнку, что такое приставной шаг (ребёнок делает шаг одной ногой, а затем другую ногу ставит рядом с первой).

Затем взрослый задаёт и отрабатывает с ребёнком: количество шагов; вид шагов (большие, маленькие); направление движения (вперёд, назад, вправо, влево, поворот направо, поворот налево); с какой ноги нужно делать шаг (правой или левой).

1. Взрослый говорит: «Ты будешь выполнять мои команды. Если я скажу “шаг вперёд”, ты сделаешь шаг назад. Если скажу “два шага влево”, ты сделаешь два шага вправо. Если я скажу “поворот направо”, ты сделаешь поворот налево. Если я скажу “большой шаг”, ты делаешь маленький. Если я скажу “начинай с левой ноги”, ты начинаешь с правой ноги».

2. Если ребёнок хорошо освоил это упражнение, взрослый может давать сразу две, три или четыре команды, например: «два шага влево; один поворот направо и шаг назад; четыре больших шага вперёд; три больших шага назад, начиная с правой ноги; два маленьких шага вправо, начиная с правой ноги, один большой шаг назад, начиная с левой ноги».

| ЗАНЯТИЕ 11

| Распорядок дня

1. Вечером взрослый вместе с ребёнком вспоминает распорядок прошедшего дня. Взрослый предлагает ребёнку перечислить события, которые происходят обычно каждый день: завтрак, прогулка, посещение занятий и т. п. Затем выяснить, что ещё каждый день бывает по порядку. Потом взрослый просит ребёнка перечислить события, которые произошли только сегодня: завтрак, прогулка, занятия, экскурсия и т. п.

2. С помощью взрослого ребёнок сам составляет расписание на один день. Если ребёнок не умеет писать, он может нарисовать пиктограммы некоторых регулярных действий и рассказать, что эта пиктограмма будет означать (например, изображение кровати — «надо застелить постель», а месяц со звёздами — «пора спать» и т. п.).

Робот. Командует ребёнок

Взрослый предлагает ребёнку варианты игры, представленные в занятиях 9, 10. При этом командовать будет ребёнок, а взрослый выполнять его инструкции. Ребёнок следит за правильностью выполнения заданий взрослым. Чтобы сделать упражнение более эффективным, взрослому рекомендуется иногда ошибаться, ребёнок должен это заметить.

ЗАНЯТИЕ 12

Расписание на неделю

1. Вечером взрослый вместе с ребёнком вспоминает распорядок прошедшего дня. Взрослый предлагает ребёнку перечислить события, которые происходят обычно каждый день недели (завтрак, прогулка, понедельник — изостудия, вторник — футбольная секция и т. п.), а потом перечислить события, которые произошли только сегодня (экскурсия, поход в цирк и т. п.).

2. С помощью взрослого ребёнок составляет расписание на неделю. Если ребёнок не умеет писать, можно рисовать пиктограммы некоторых регулярных действий, договариваясь с ребёнком, что эта пиктограмма будет означать.

Найди предмет

ДЛЯ ДЕТЕЙ ДО 7 ЛЕТ

Взрослый прячет в комнате конфету, игрушку или любой предмет, который ребёнку будет интересно искать. Затем задаёт ребёнку направление движения, количество шагов в сторону спрятанного предмета. Ребёнок ищет предмет по подсказкам взрослого.

для ДЕТЕЙ ОТ 7 ЛЕТ

Упражнение выполняется так, как описано ниже.

Взрослый рисует на бумаге план комнаты и прячет какой-либо предмет в комнате. Затем взрослый задаёт ребёнку направление движения и количество шагов в сторону спрятанного предмета. Ребёнок ищет предмет по подсказкам взрослого, отмечая на плане траекторию поиска стрелками, проговаривая направление каждой стрелки, и обозначает крестиком расположение найденного предмета на плане.

ЗАНЯТИЕ 13

Изучаем предлоги-1

Взрослый берёт стул и просит ребёнка в соответствии с произнесённой им фразой показать следующие действия: **на** стуле, **под** стулом, **перед** стулом, **за** стулом, встать **около** стула, ходить **вокруг** стула, отойти **от** стула, подойти **к** стулу, выйти **из** комнаты, войти **в** комнату.

Куда указывает стрелка!

Ребёнок располагает карточку со стрелкой, ориентируя её последовательно во всех указанных взрослым направлениях, и называет их («стрелка указывает влево», «стрелка указывает вниз» и т. д.).

ЗАНЯТИЕ 14

Заехать, выехать, подъехать

Взрослый берёт две игрушки, (например, машинку и какую-нибудь коробочку) и просит ребёнка показать следующие действия: машина стоит **перед** коробкой, машина стоит **за** коробкой, машина стоит **на** коробке, машина стоит **под** коробкой, машина едет **к** коробке, машина отъезжает **от** коробки, машина выезжает **из** коробки, машина въезжает **в** коробку, машина едет **вокруг** коробки.

Разложим по порядку

Для детей от 7 лет. Упражнение выполняется так, как описано ниже.

1. Ребёнок раскладывает предметный ряд в направлении слева направо (например, 10 карточек с изображением фруктов, ягод, овощей и т. п.) и при этом проговаривает: «Первым идёт ананас, вторым — яблоко, третьей — клубника, четвёртым — апельсин, пятым — арбуз, шестой — слива, седьмой — груша, восьмой — вишня, девятым — виноград, десятой — дыня» (до десяти изображений).

2. Стрелкой слева направо нужно обозначить направление, в котором раскладывались фрукты и овощи.

3. Взрослый выбирает одну карточку и просит ребёнка определить: что изображено на предыдущей карточке («перед», «до» этой) и на последующей («после» неё). Например, что находится перед апельсином (ответ — клубника), что находится после апельсина (ответ — арбуз). Исходная длина ряда выбирается в соответствии с возможностями ребёнка.

Для детей до 7 лет упражнение выполняется так же, но предметный ряд должен быть составлен из 5–6 карточек.

ЗАНЯТИЕ 15

Изучаем предлоги-2

1. Взрослый предлагает ребёнку положить карандаш: **перед** тетрадью, **за** тетрадью, **на** тетрадь, **под** тетрадь, слева **от** тетради, справа **от** тетради. Поднять карандаш **над** тетрадью. Спрятать карандаш **в** тетрадь.

2. Взрослый предлагает ребёнку положить тетрадь: **перед** карандашом, **за** карандашом, **на** карандаш, **под** карандаш, слева **от** карандаша, справа **от** карандаша. Поднять тетрадь **над** карандашом.

3. Взрослый располагает книгу, тетрадь и карандаш по-разному относительно друг друга. Ребёнок должен ответить на вопросы взрослого, например: «Что находится справа от тетради?»; «Что находится за карандашом?»; «Что находится перед книгой?»; «Что находится под тетрадью?».

4. Взрослый и ребёнок меняются ролями: ребёнок называет действие, например: «положить карандаш слева от тетради», взрослый выполняет. Ребёнок проверяет правильность выполнения задания взрослым. Чтобы сделать упражнение более эффективным, взрослому рекомендуется иногда ошибаться, ребёнок должен это заметить.

Пронумеруем ряд

Взрослый и ребёнок нумеруют ряд, составленный в занятии 14:

№ 1 — ананас, № 2 — яблоко, № 3 — клубника, № 4 — апельсин, № 5 — арбуз, № 6 — слива, № 7 — груша, № 8 — вишня, № 9 — виноград, № 10 — дыня.

Взрослый называет номер, а ребёнок должен найти номер «до» указанного (предшествующий) и «после» указанного (последующий). Например, взрослый просит ребёнка указать номер до № 4 — апельсина (ответ: № 3 — клубника) и номер после № 4 (ответ: № 5 — арбуз).

Нужно напомнить ребёнку, что, определяя номер, стоящий до или после какого-либо номера, нужно ориентироваться слева направо.

ЗАНЯТИЕ 16

Капризный фотограф-1

1. Взрослый играет роль фотографа, который ищет кадр для снимка. Помощнику фотографа, ребёнку, надо разместить игрушки: корову справа от зайца, мышку слева от слона, собачку за мышкой, кошку под стулом и т. д. Фотограф всё время недоволен и просит помощника каждый раз по-новому пересаживать игрушки.

2. Взрослый и ребёнок меняются ролями. Ребёнок следит за правильностью выполнения заданий взрослым. Взрослому рекомендуется иногда ошибаться, ребёнок должен это заметить.

Покажи и назови

1. Взрослый расчерчивает лист бумаги на четыре части и просит ребёнка показать две верхние части листа, две нижние, две правые

и две левые. Взрослый объясняет ребёнку, какая часть листа является правой верхней, правой нижней, левой верхней, левой нижней.

2. Взрослый использует лист бумаги, на котором наклеены или нарисованы несколько картинок в центре и по углам. Ребёнок показывает и называет предмет, расположенный в правом верхнем углу, в левом нижнем углу, посередине и т. д.

ЗАНЯТИЕ 17

Нарисуй фигуры

Взрослый расчерчивает лист бумаги на четыре части и просит ребёнка показать две верхние части листа, две нижние, две правые и две левые. Взрослый объясняет ребёнку, какая часть листа является правой верхней, правой нижней, левой верхней, левой нижней частью.

Ребёнок рисует геометрические фигуры под диктовку взрослого: «Нарисуй треугольник в верхнем левом углу листа, справа от него квадрат, под ним круг. А теперь нарисуй квадрат в нижнем левом углу листа и т. д.».

Детям до 7 лет можно предложить нарисовать домик посередине листа. Перед домиком — скамейку. За домом — забор. Слева от домика — ёлку, а справа от домика — яблоню. («Чем отличаются эти деревья?») В левом верхнем углу нарисовать солнышко. В нижнем правом углу нарисовать пруд. В пруду — рыбки и т. п.

Капризный фотограф-2

1. Взрослый играет роль фотографа, который ищет кадр для снимка. Помощнику фотографа, ребёнку, надо разместить игрушки: корову справа от зайца, мышку слева от слона, собачку за мышкой, кошку под стулом и т. д. Фотограф всё время недоволен и просит помощника каждый раз по-новому пересаживать игрушки. Фотограф даёт инструкцию, состоящую из двух частей: «Посади утку справа от медведя, а зайца слева от лисы».

2. Взрослый и ребёнок меняются ролями. Ребёнок следит за правильностью выполнения заданий взрослым. Взрослому рекомендуется иногда ошибаться, ребёнок должен это заметить.

ЗАНЯТИЕ 18

Что было раньше?

Ребёнок должен определить, какое событие произошло раньше, какое позже: после того, как подул ветер, форточка распахнулась; после того, как малыш упал в лужу, он стал мокрым.

Предложите ребёнку расставить по порядку известные ему события:

- Я ложусь спать, я обедаю, я смотрю телевизор, я иду в школу, я чищу зубы и т. д.
- Листья зеленеют, цветы желтеют, созревает клубника, зарядили дожди, выпал снег и т. д.
- Через год, послезавтра, три дня назад, сегодня и т. д.

Палочки-1

1. Взрослый сидит рядом с ребёнком, складывает геометрическую фигуру из счётных палочек, имеющих разный цвет. Ребёнок должен сложить фигуру по образцу взрослого. Взрослый вместе с ребёнком проговаривает стратегию выкладывания. Сначала выкладываются стороны фигуры, затем фигура делится на части (заполняется внутри), затем выкладываются детали с внешней стороны фигуры.

ОБРАЗЕЦ ДЛЯ ДЕТЕЙ ДО 7 ЛЕТ

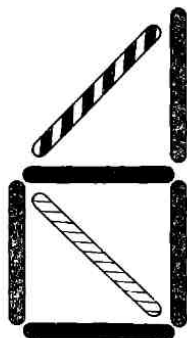

СТРАТЕГИЯ

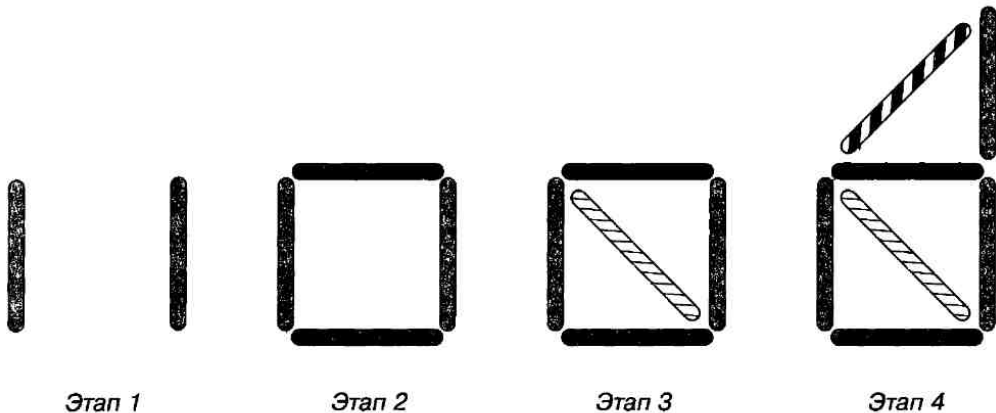

ОБРАЗЕЦ ДЛЯ ДЕТЕЙ ОТ 7 ЛЕТ

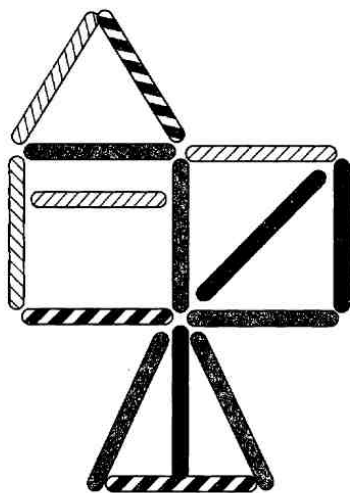

СТРАТЕГИЯ



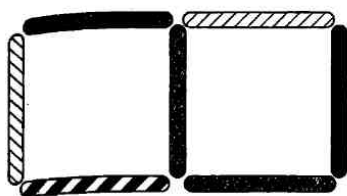

Этап 3

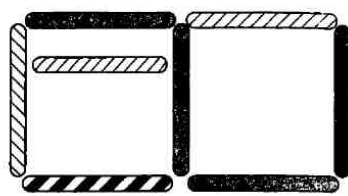

Этап 4

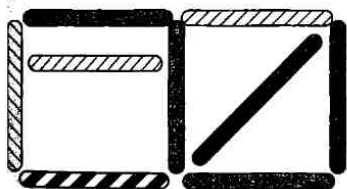

Этап 5

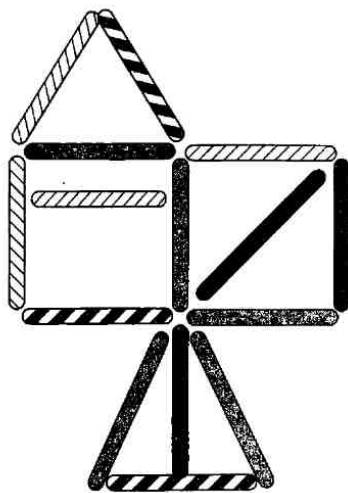

Этап 6

2. Взрослый сидит рядом с ребёнком, складывает геометрическую фигуру из счётных палочек, имеющих разный цвет. Ребёнок запоминает фигуру, затем отворачивается. Взрослый перекладывает 2–3 палочки на образце и / или заменяет 2–3 палочки на другой цвет. Ребёнок поворачивается и говорит, что изменилось.

ЗАНЯТИЕ 19

Письмо в воздухе

Взрослый и ребёнок стоят рядом.

1. Взрослый рисует в воздухе перед ребёнком различные буквы, цифры, которые ребёнок должен узнать и назвать.

2. Ребёнок по заданию взрослого рисует в воздухе перед собой различные буквы, цифры и называет их.

3. Ребёнок рисует в воздухе перед собой различные буквы и цифры. Взрослый должен узнать и назвать их.

Для детей до 7 лет рекомендуется писать печатными буквами.

Для детей от 7 лет рекомендуется сначала писать печатными буквами, а затем письменными.

Палочки-2

1. Взрослый сидит рядом с ребёнком, складывает геометрическую фигуру из счётных палочек, имеющих разный цвет. Ребёнок должен сложить такую же фигуру, повернув её на 90° . Ребёнок не должен пересяживаться. Взрослый вместе с ребёнком проговаривает стратегию выкладывания фигуры. Сначала выкладываются стороны фигуры, затем фигура делится на части (заполняется внутри), затем выкладываются детали с внешней стороны фигуры.

ОБРАЗЕЦ ДЛЯ ДЕТЕЙ ДО 7 ЛЕТ

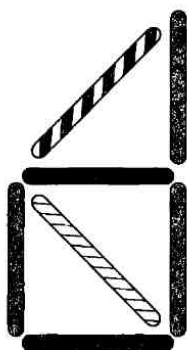

СТРАТЕГИЯ



Этап 1



Этап 2



Этап 3

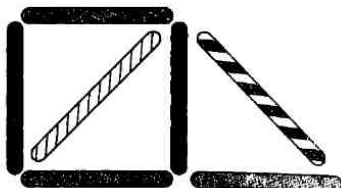

Этап 4

ОБРАЗЕЦ ДЛЯ ДЕТЕЙ ОТ 7 ЛЕТ

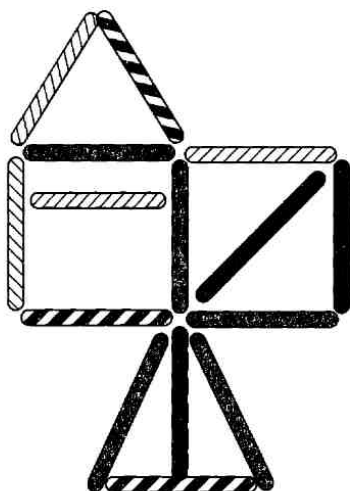

СТРАТЕГИЯ

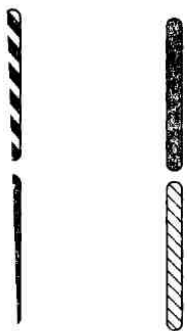

Этап 1

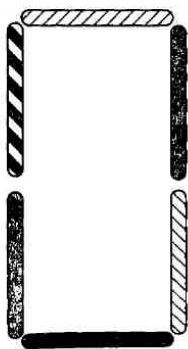

Этап 2

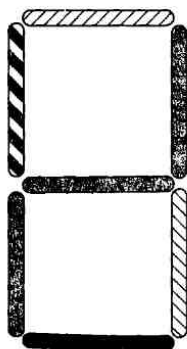

Этап 3

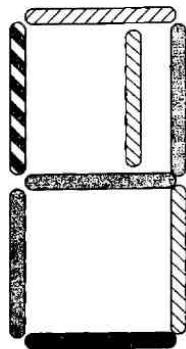

Этап 4

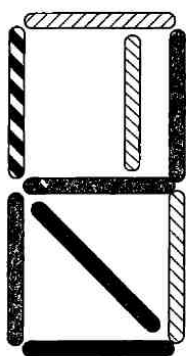

Этап 5

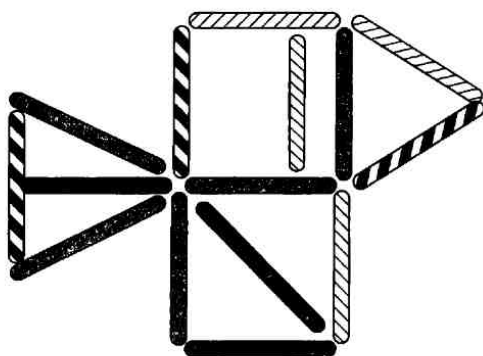

Этап 6

2. Взрослый сидит рядом с ребёнком, складывает геометрическую фигуру из счётных палочек, имеющих разный цвет. Ребёнок запоминает фигуру, затем отворачивается. Взрослый перекладывает 2–3 палочки на образце и / или заменяет 2–3 палочки на другой цвет, поворачивает фигуру на 90° . Ребёнок поворачивается и говорит, что изменилось.

ЗАНЯТИЕ 20

Зеркальное письмо в воздухе

Взрослый и ребёнок стоят напротив друг друга.

1. Взрослый рисует в воздухе перед ребёнком различные буквы, цифры, которые он должен узнать и назвать. Несимметричные буквы, например: К, Б, Я, Ю, И, Ц и т. д., взрослый пишет по отношению к себе зеркально, при этом ребёнок видит буквы правильными.

2. Ребёнок рисует в воздухе перед собой различные буквы, цифры, взрослый должен их узнать и назвать. Несимметричные буквы, например: К, Б, Я, Ю, И, Ц и т. д., ребёнок пишет по отношению к себе зеркально, при этом взрослый видит буквы правильными.

Для детей до 7 лет рекомендуется писать печатными буквами.

Для детей от 7 лет рекомендуется сначала писать печатными буквами, а затем письменными.

Палочки-3

1. Взрослый сидит рядом с ребёнком, складывает геометрическую фигуру из счётных палочек, имеющих разный цвет. Ребёнок должен сложить такую же фигуру, повернув её на 180° . Ребёнок не должен пересаживаться. Взрослый вместе с ребёнком проговаривает стратегию выкладывания. Сначала выкладываются стороны фигуры, затем фигура делится на части (заполняется внутри), затем выкладываются детали с внешней стороны фигуры.

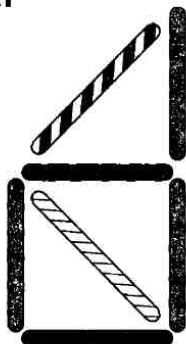
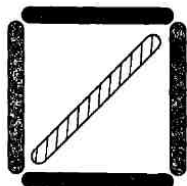
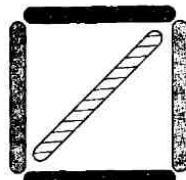
ОБРАЗЕЦ ДЛЯ ДЕТЕЙ ДО 7 ЛЕТ**СТРАТЕГИЯ***Этап 1**Этап 3**Этап 2**Этап 4*

ОБРАЗЕЦ ДЛЯ ДЕТЕЙ ОТ 7 ЛЕТ

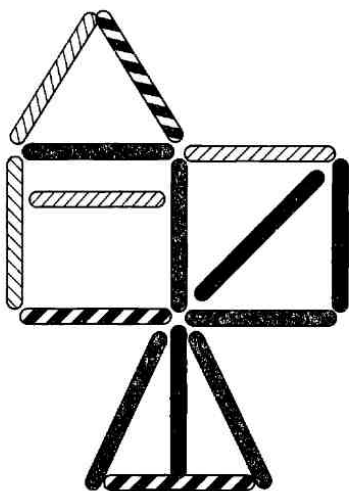

СТРАТЕГИЯ



Этап 1



Этап 2

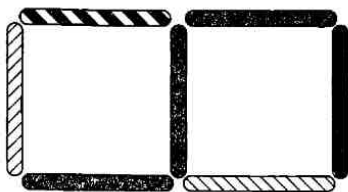

Этап 3

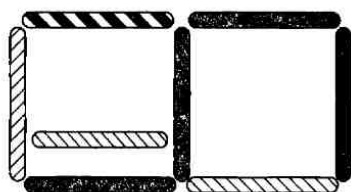

Этап 4

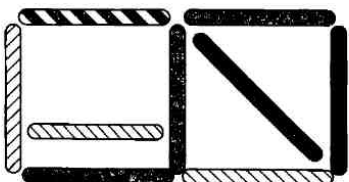

Этап 5

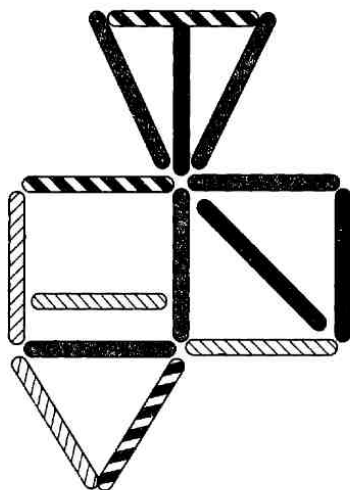

Этап 6

2. Взрослый сидит рядом с ребёнком, складывает геометрическую фигуру из счётных палочек, имеющих разный цвет. Ребёнок запоминает фигуру, затем отворачивается. Взрослый перекладывает 2–3 палочки на образце и / или заменяет 2–3 палочки на другой цвет, поворачивает фигуру на 180° . Ребёнок поворачивается и говорит, что изменилось.

ЗАНЯТИЕ 21

Палочки-4

1. Взрослый сидит рядом с ребёнком, складывает геометрическую фигуру из счётных палочек, имеющих разный цвет. Ребёнок должен сложить такую же фигуру, повернув её сначала на 90° , потом на 180° . Ребёнок не должен пересаживаться. Без проговаривания стратегии.

2. Взрослый сидит рядом с ребёнком, складывает геометрическую фигуру из счётных палочек, имеющих разный цвет, — образец. Ребёнок запоминает фигуру, затем отворачивается. Взрослый перекладывает 2–3 палочки на образце и / или заменяет 2–3 палочки на другой цвет, поворачивает фигуру на 90° или на 180° . Ребёнок поворачивается и говорит, что изменилось.

Нарисуй предлог

Взрослый предлагает ребёнку нарисовать (не написать) предлоги так, как показано на рисунке.

Дети до 7 лет выполняют задание с помощью взрослого.

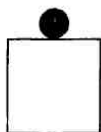

НА



К



ЗА

ЗАНЯТИЕ 22

Графические диктанты по клеточкам

ДЛЯ ДЕТЕЙ ДО 7 ЛЕТ

1. Помоги ёжику добраться до грибов. Ребёнок рисует путь ёжика, начиная со стрелки, под диктовку взрослого:

- 1 клетка вправо, 2 вниз, 1 вправо, 1 вверх, 1 вправо, 2 вниз, 2 влево, 1 вниз, 1 влево, 1 вниз, 3 вправо.

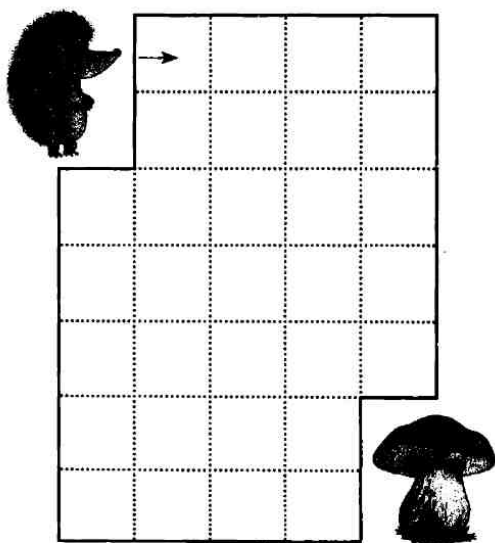

2. Как девочке добраться до домика? Ребёнок рисует путь девочки, начиная со стрелки, под диктовку взрослого:

- 1 клетка вверх, 2 влево, 2 вверх, 1 вправо, 1 вниз, 1 вправо, 2 вверх, 1 вправо, 2 вверх, 1 влево, 1 вниз, 2 влево, 1 вверх.

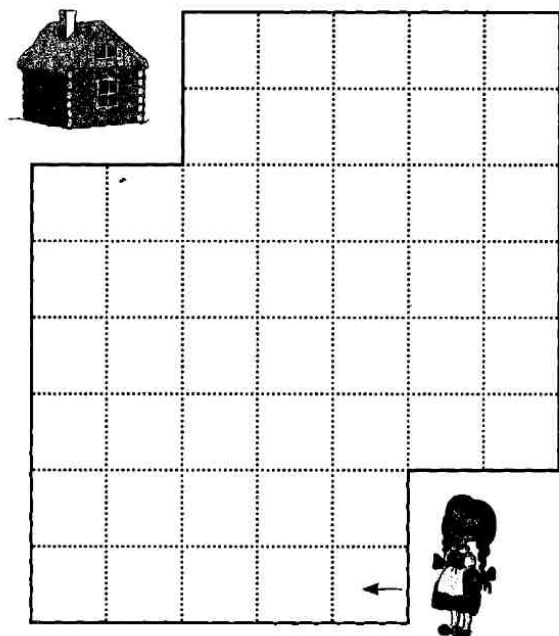

ДЛЯ ДЕТЕЙ ОТ 7 ЛЕТ

На листочке в клеточку ребёнок рисует узор под диктовку взрослого, а затем самостоятельно продолжает рисовать до конца строки.

- 1 клетка вниз, 1 вправо, 1 вверх, 1 вправо, 1 вниз, 1 вправо, 1 вверх — дальше рисует сам.
- 1 клетка вправо, 2 вниз, 1 вправо, 2 вверх, 1 вправо, 2 вниз, 1 вправо — дальше рисует сам.
- 3 клетки вправо, 1 вниз, 1 вправо, 1 вверх, 3 вправо, 1 вниз, 1 вправо, 1 вверх — дальше рисует сам.
- 1 клетка вверх, 1 вправо, 1 вверх, 1 вправо, 1 вниз, 1 вправо, 1 вниз, 1 вправо — дальше рисует сам.
- 1 клетка вправо, 1 вниз, 1 вправо, 2 вниз, 1 вправо, 3 вверх, 1 вправо, 1 вниз, 1 вправо, 2 вниз, 1 вправо — дальше рисует сам.
- 3 клетки вправо, 1 вверх, 1 влево, 1 вверх, 3 вправо, 1 вниз, 1 влево, 1 вниз, 3 вправо — дальше рисует сам.

Копирование-1

Взрослый кладёт перед ребёнком образец геометрической фигуры. Ребёнок на листе бумаги копирует фигуру. Образец поворачивать нельзя, желательно, чтобы размер фигуры соответствовал образцу. Вначале взрослый вместе с ребёнком проговаривает стратегию копирования.

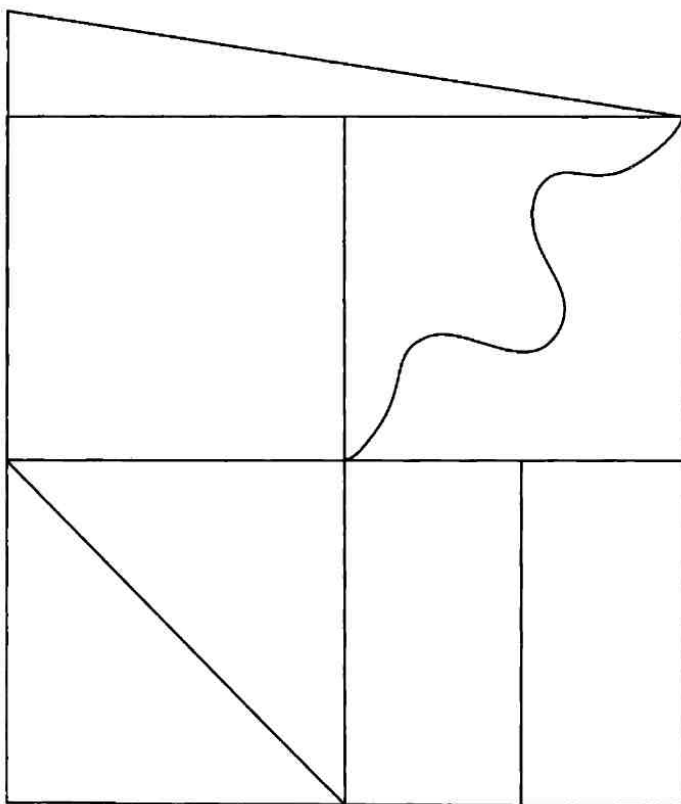
ОБРАЗЕЦ ДЛЯ КОПИРОВАНИЯ ДЛЯ ДЕТЕЙ ДО 7 ЛЕТ

СТРАТЕГИЯ КОПИРОВАНИЯ

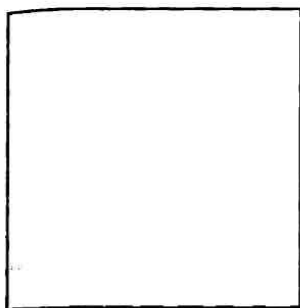

Этап 1

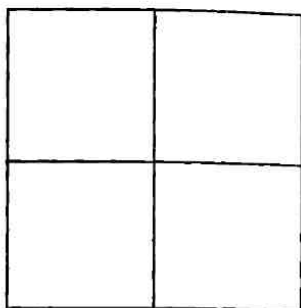

Этап 2

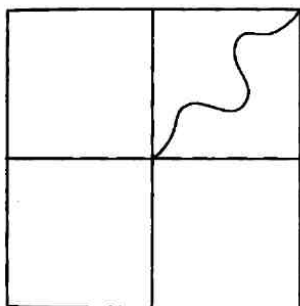

Этап 3

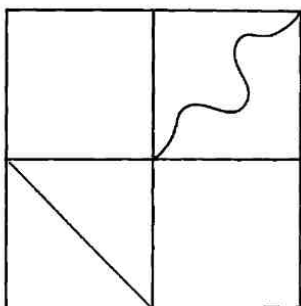

Этап 4

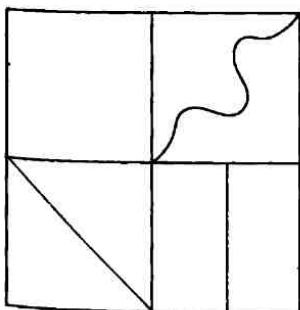

Этап 5

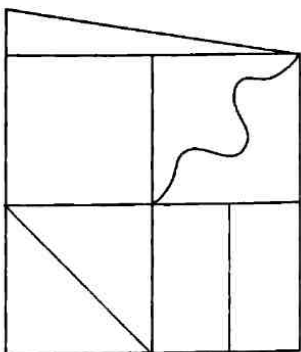

Этап 6

ОБРАЗЕЦ ДЛЯ КОПИРОВАНИЯ ДЛЯ ДЕТЕЙ ОТ 7 ЛЕТ

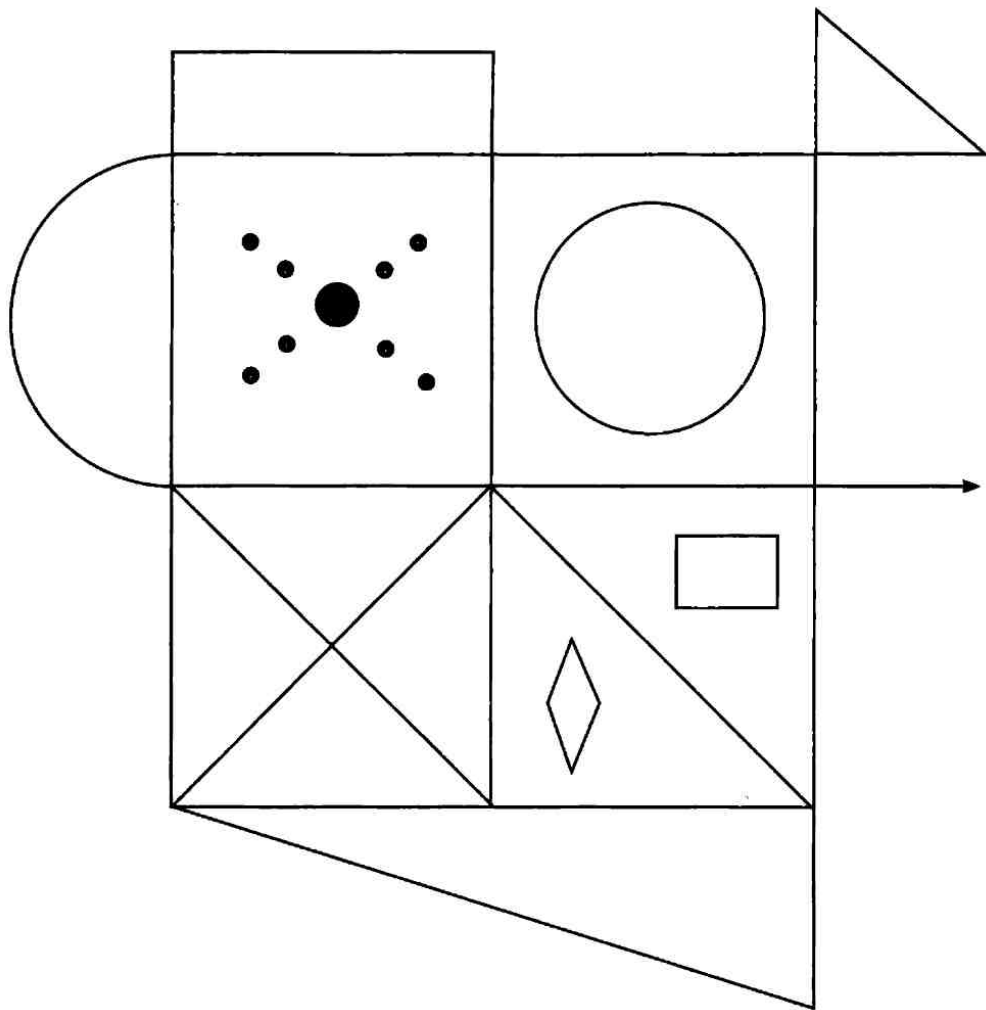

СТРАТЕГИЯ КОПИРОВАНИЯ

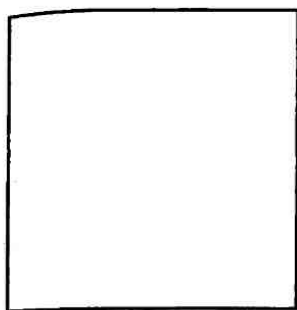

Этап 1

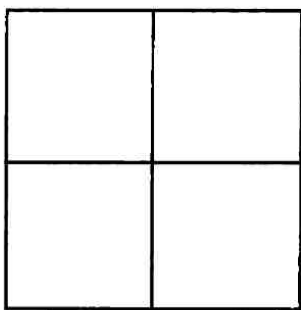

Этап 2

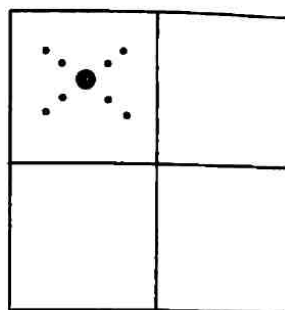

Этап 3

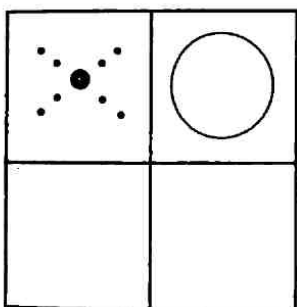

Этап 4

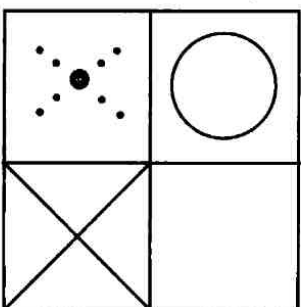

Этап 5

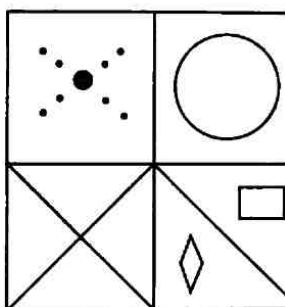

Этап 6

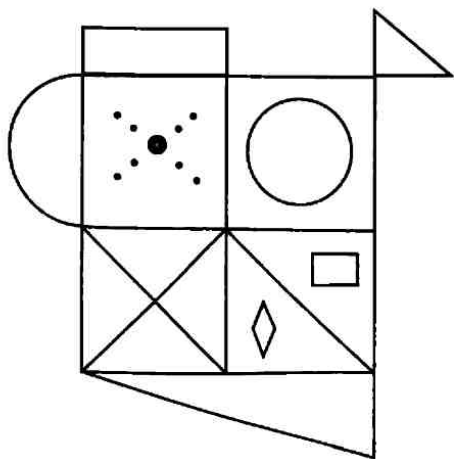

Этап 7

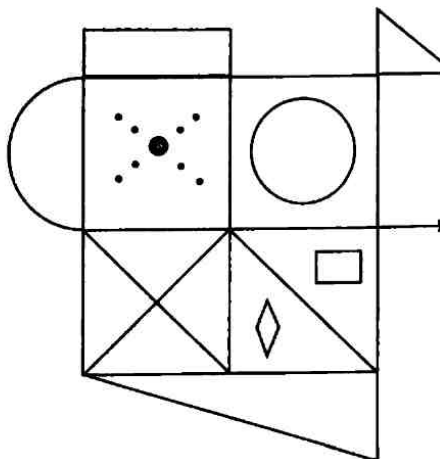

Этап 8

ЗАНЯТИЕ 23**Графические диктанты по клеточкам****для детей до 7 лет**

Ребёнок рисует внизу по клеточкам точно такую же картинку, как вверху. Ребёнок рассказывает, как он рисует (1 клетка вниз, 1 клетка влево и т. д.).

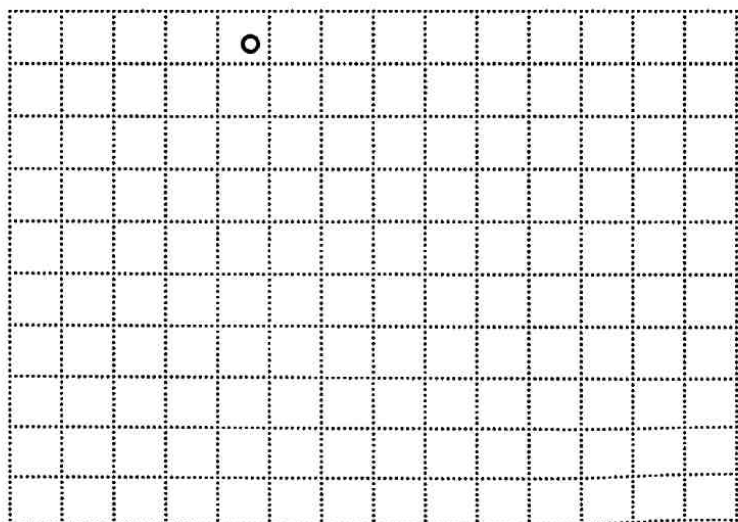
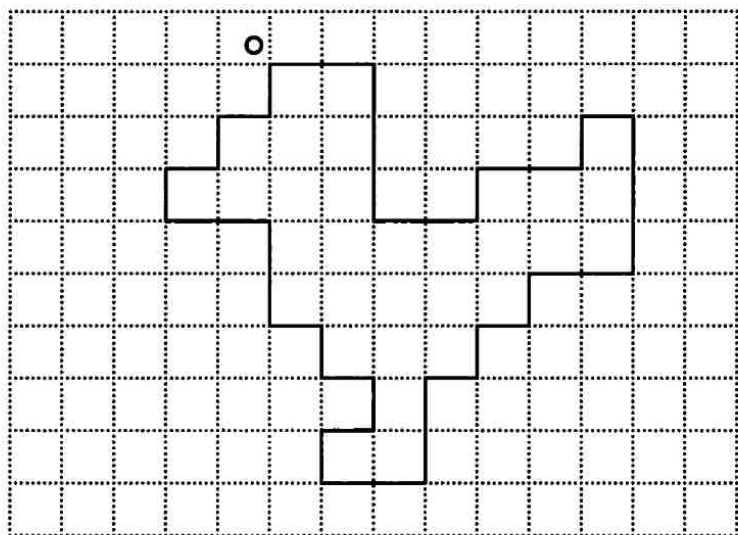

для ДЕТЕЙ ОТ 7 ЛЕТ

На листочке в клеточку ребёнок рисует узор под диктовку взрослого, а затем самостоятельно продолжает рисовать до конца строки.

- 2 клетки вверх, 2 влево, 1 вниз, 1 влево, 2 вверх, 1 вправо, 1 вверх, 1 вправо, 1 вниз, 1 вправо, 1 вверх, 1 вправо, 1 вниз, 1 вправо, 1 вверх, 1 вправо, 2 вниз, 1 влево, 2 вниз, 5 вправо, 2 вверх — дальше рисует сам.
- 6 клеток вверх, 4 клетки вправо, 1 вниз, 1 влево, 1 вниз, 1 влево, 1 вверх, 1 влево, 2 вниз, 3 вправо, 1 вверх, 1 вправо, 2 вниз, 1 влево, 1 вниз, 2 влево, 1 вверх, 1 влево, 2 вниз, 5 вправо, 6 вверх — дальше рисует сам.
- 1 клетка наискосок вверх вправо, 1 наискосок вниз вправо, 1 наискосок вверх вправо, 1 наискосок вниз вправо, 1 наискосок вверх вправо, 1 наискосок вниз вправо — дальше рисует сам.
- 2 клетки наискосок вверх вправо, 1 наискосок вниз вправо, 1 наискосок вниз влево, 2 вправо, 2 наискосок вверх вправо, 1 наискосок вниз вправо, 1 наискосок вниз влево, 2 вправо — дальше рисует сам.
- 2 клетки вправо, 1 наискосок вверх вправо, 1 вправо, 1 наискосок вверх вправо, 2 вправо, 1 наискосок вниз влево, 1 вправо, 1 наискосок вниз влево, 2 вправо — дальше рисует сам.
- 2 клетки вправо, 3 наискосок вверх влево, 2 вправо, 2 вниз, 3 вправо, 1 вниз, 4 вправо, 3 наискосок вверх влево — дальше рисует сам.

Копирование-2

Взрослый кладёт перед ребёнком образец геометрической фигуры. Ребёнок на листе бумаги копирует фигуру, поворачивая её на 90° . Образец поворачивать нельзя. Желательно, чтобы размер фигуры соответствовал образцу. Вначале взрослый вместе с ребёнком проговаривает стратегию копирования.

ОБРАЗЕЦ ДЛЯ КОПИРОВАНИЯ ДЛЯ ДЕТЕЙ ДО 7 ЛЕТ

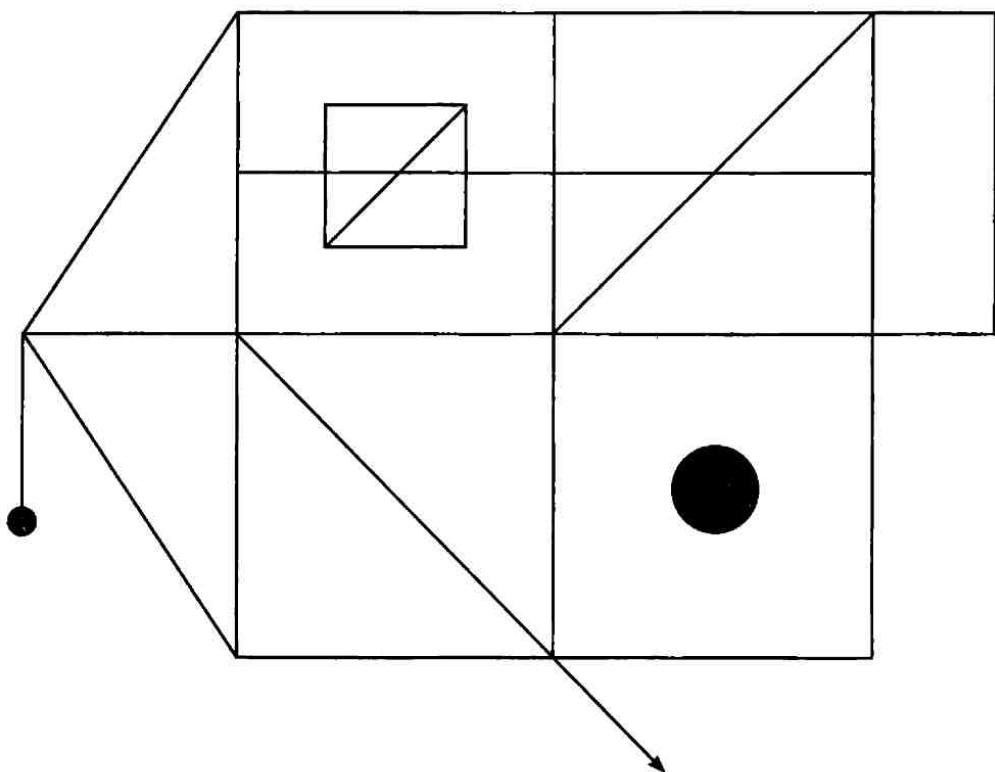

СТРАТЕГИЯ КОПИРОВАНИЯ

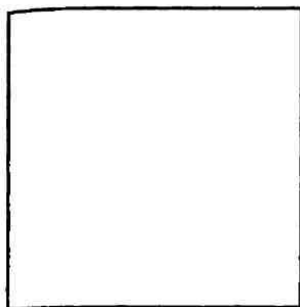

Этап 1

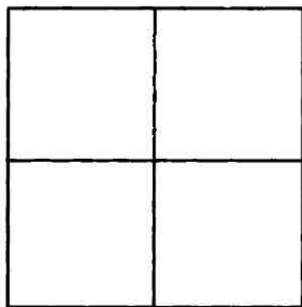

Этап 2

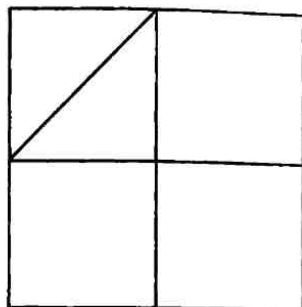

Этап 3

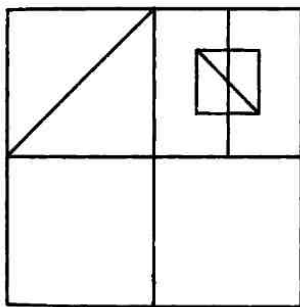

Этап 4

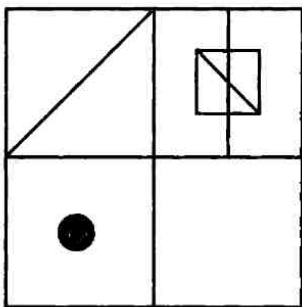

Этап 5

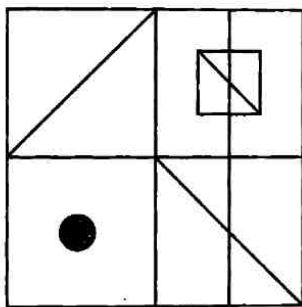

Этап 6

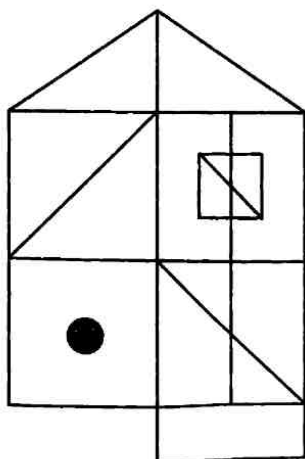

Этап 7

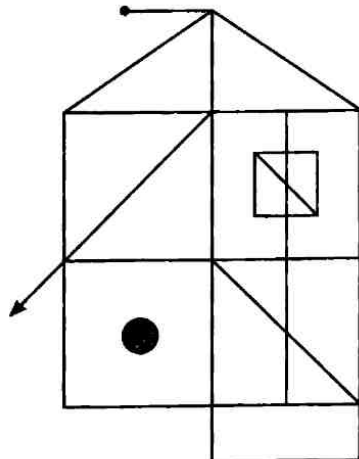

Этап 8

ОБРАЗЕЦ ДЛЯ КОПИРОВАНИЯ ДЛЯ ДЕТЕЙ ОТ 7 ЛЕТ

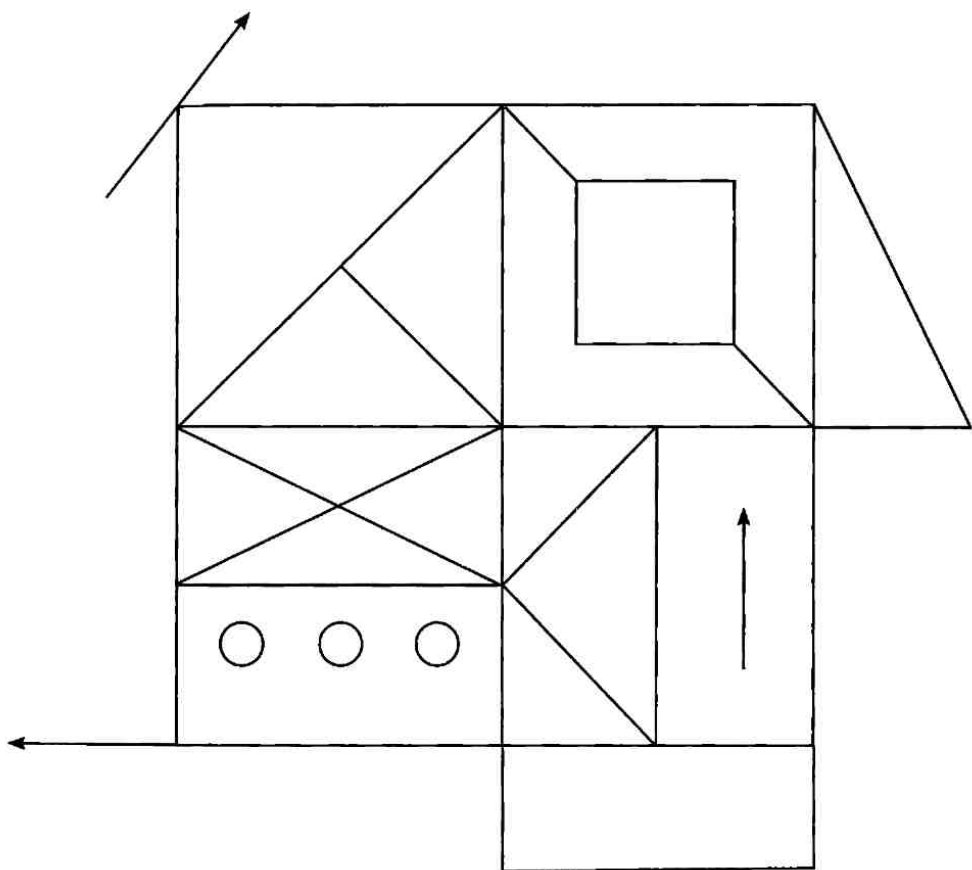

ТЕГИЯ КОПИРОВАНИЯ

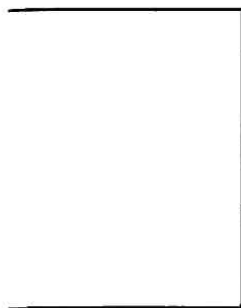

Этап 1

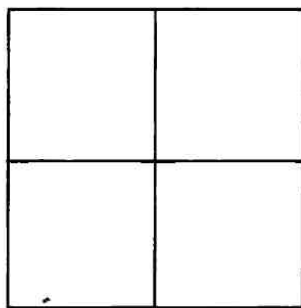

Этап 2

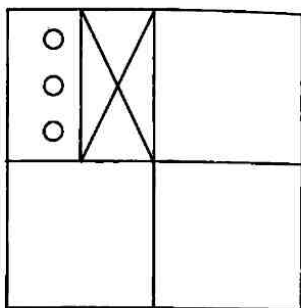

Этап 3

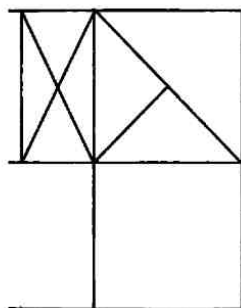

Этап 4

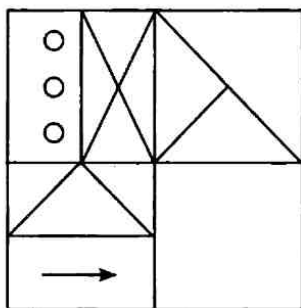

Этап 5

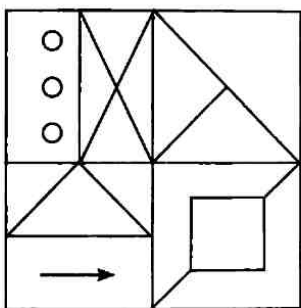

Этап 6

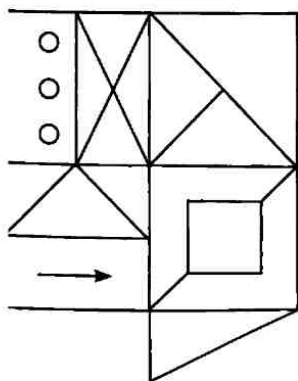

Этап 7

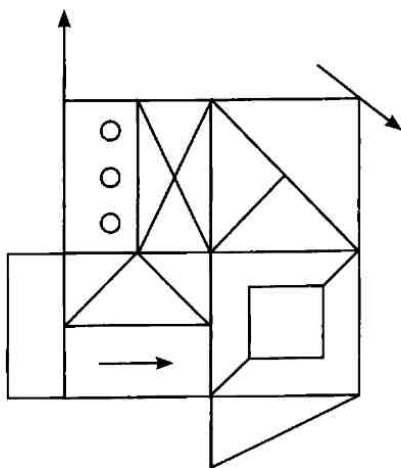

Этап 8

ЗАНЯТИЕ 24**Графические диктанты по клеточкам****для детей до 7 лет**

1. Ребёнок рисует справа по клеточкам точно такую же картинку, как слева, и рассказывает, как он рисует.

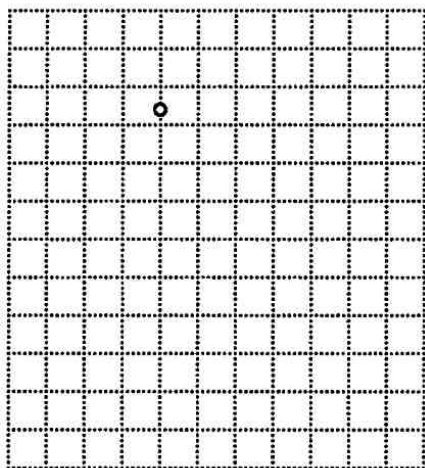
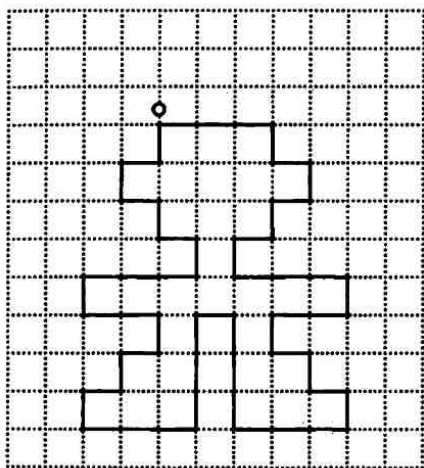

2. Ребёнок рисует слева по клеточкам точно такую же картинку, как справа, и рассказывает, как он рисует.

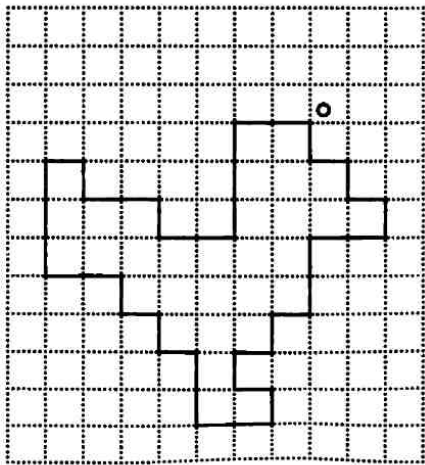
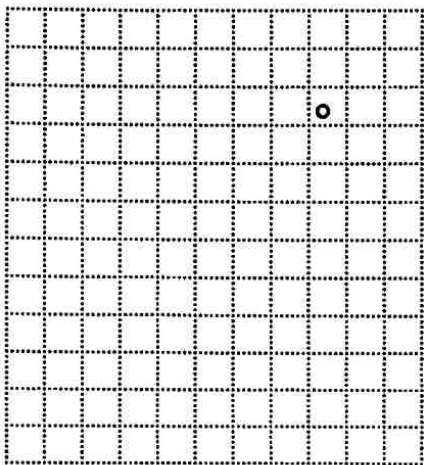

ДЛЯ ДЕТЕЙ ОТ 7 ЛЕТ

Взрослый с помощью ударов ладонями рук по столу диктует ребёнку рисунок (ребёнок не должен видеть рисунок). Ребёнок следит за ударами руки взрослого и на тетрадном листе в клетку рисует заданный рисунок. Взрослый должен убедиться, что ребёнок запомнил инструкцию. Во время графического диктанта переспрашивать задание и разговаривать нельзя.

Инструкция:

- Один удар левой рукой— одна клетка влево.
- Один удар правой рукой— одна клетка вправо.
- Один удар обеими руками— одна клетка вверх.
- Два удара обеими руками— одна клетка вниз.

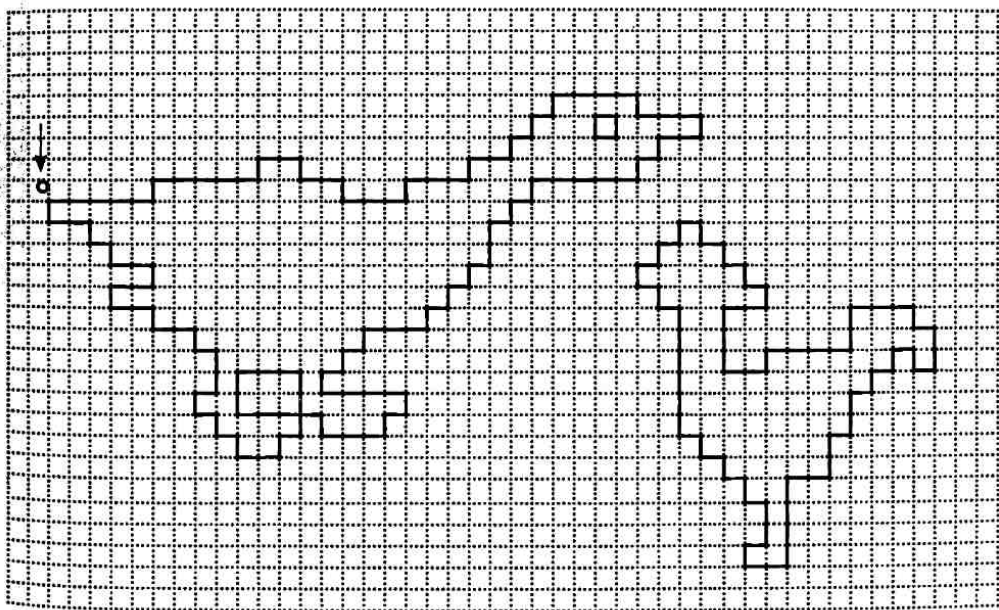
**Копирование-3**

Взрослый кладёт перед ребёнком образец геометрической фигуры. Ребёнок на листе бумаги копирует фигуру, поворачивая её на 180°. Образец поворачивать нельзя. Желательно, чтобы размер фигуры соответствовал образцу. Вначале взрослый вместе с ребёнком проговаривает стратегию копирования.

ОБРАЗЕЦ ДЛЯ КОПИРОВАНИЯ ДЛЯ ДЕТЕЙ ДО 7 ЛЕТ

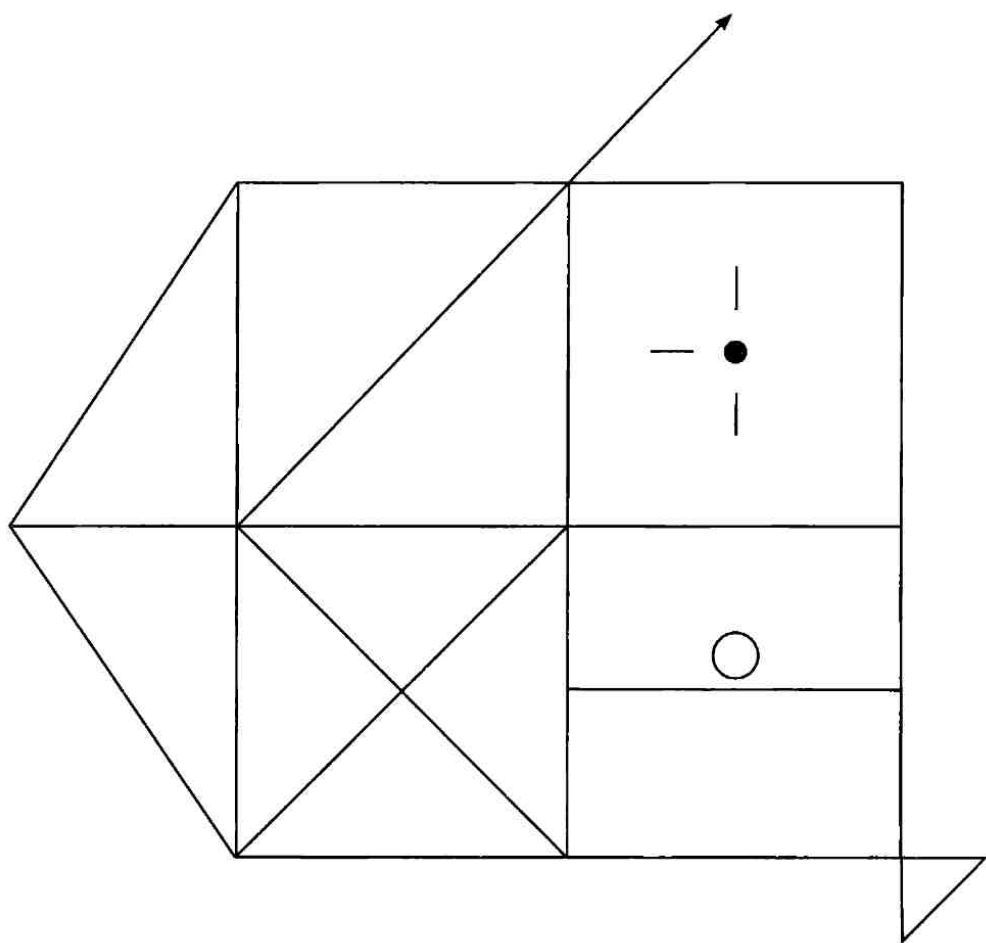

СТРАТЕГИЯ КОПИРОВАНИЯ

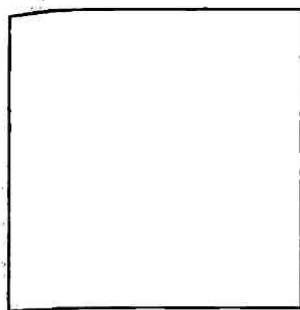

Этап 1

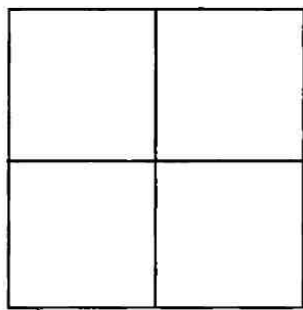

Этап 2

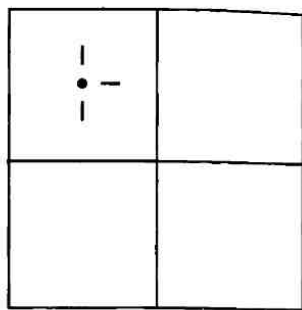

Этап 3

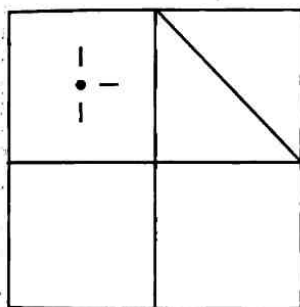

Этап 4

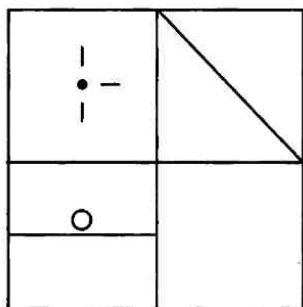

Этап 5

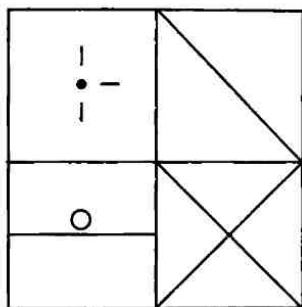

Этап 6

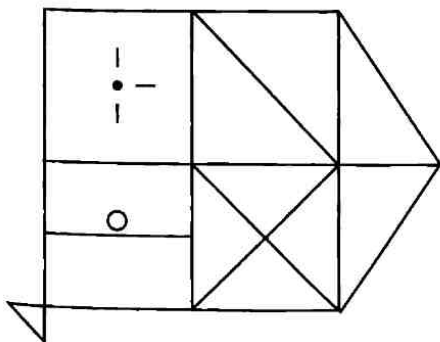

Этап 7

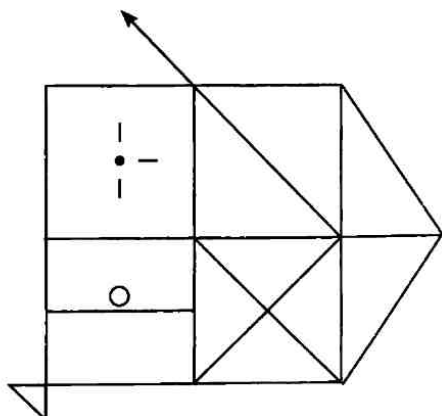

Этап 8

ОБРАЗЕЦ ДЛЯ КОПИРОВАНИЯ ДЛЯ ДЕТЕЙ ОТ 7 ЛЕТ

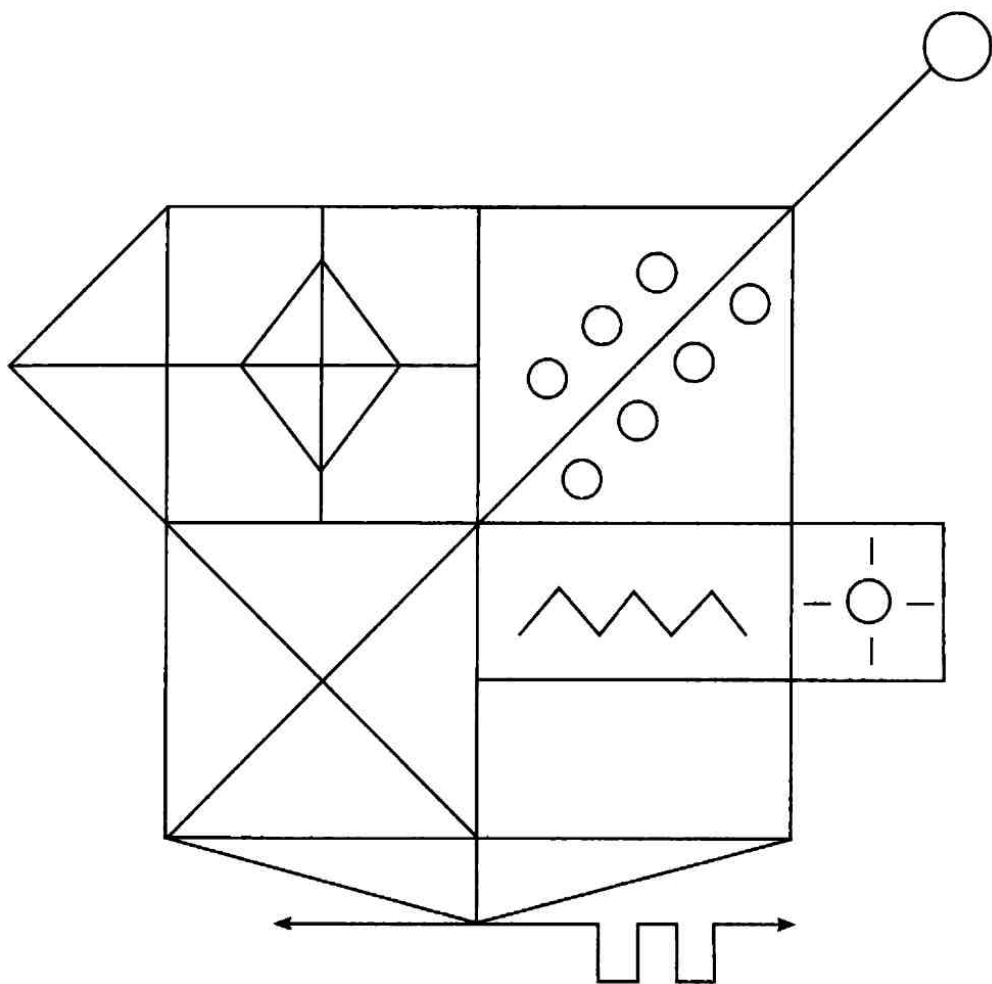

СТРАТЕГИЯ КОПИРОВАНИЯ

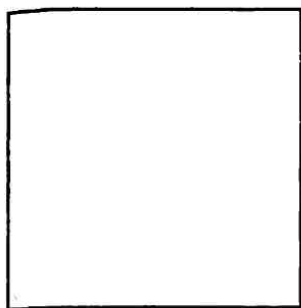

Этап 1

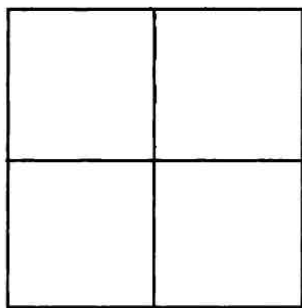

Этап 2

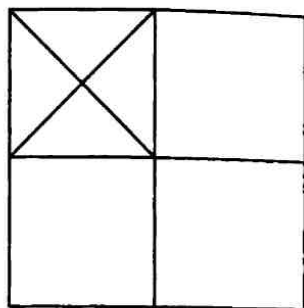

Этап 3

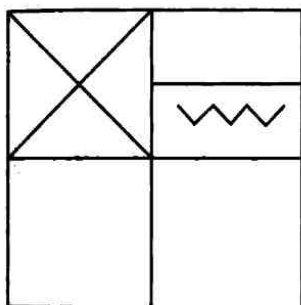

Этап 4

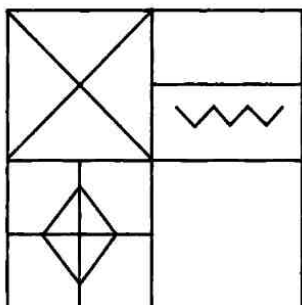

Этап 5

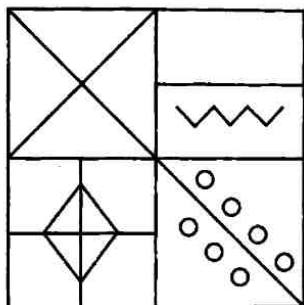

Этап 6

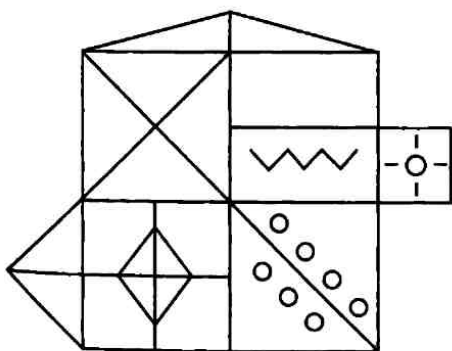

Этап 7

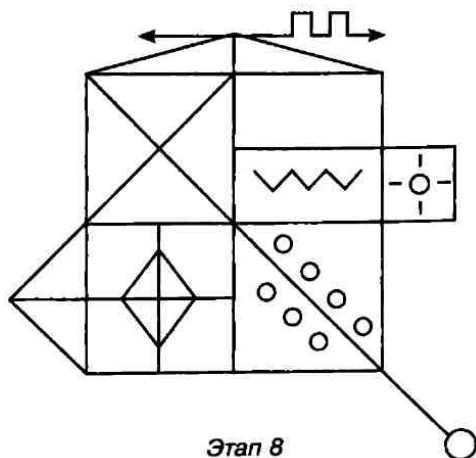

Этап 8

ПРОГРАММА «РИСОВАНИЕ ДВУМЯ РУКАМИ ДЛЯ ДЕТЕЙ 5–12 ЛЕТ»

Программа предназначена для занятий с детьми дошкольного и младшего школьного возраста. Этот курс занятий может выполняться как самостоятельная программа, так и одновременно с основной программой «Нейропсихологическое сопровождение развития детей 5–12 лет». Программа рассчитана на ежедневное выполнение, при этом каждое задание должно выполняться в течение 3–7 дней в зависимости от возраста и успехов ребёнка. Программа направлена на развитие межполушарных связей, расширение поля зрительного восприятия, развитие пространственных представлений, мелкой моторики, способности к произвольному самоконтролю.

Прикрепите лист ватмана или кусок обоев на любую вертикальную поверхность (дверь, стену, шкаф) так, чтобы центр листа находился на уровне глаз ребёнка. Ширина листа — размах рук ребёнка. Посередине листа проведите вертикальную линию (сверху вниз), которая разделит его на две половины. Ребёнок стоит напротив середины листа. Перемещаться вдоль листа нельзя.

Задание 1

Дайте ребёнку в каждую руку по карандашу или фломастеру и предложите нарисовать вертикальные линии. Каждая линия должна быть размером примерно 10 см.

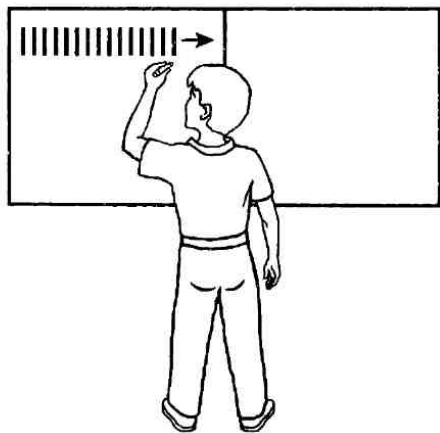

1. Левая рука рисует вертикальные линии слева направо.

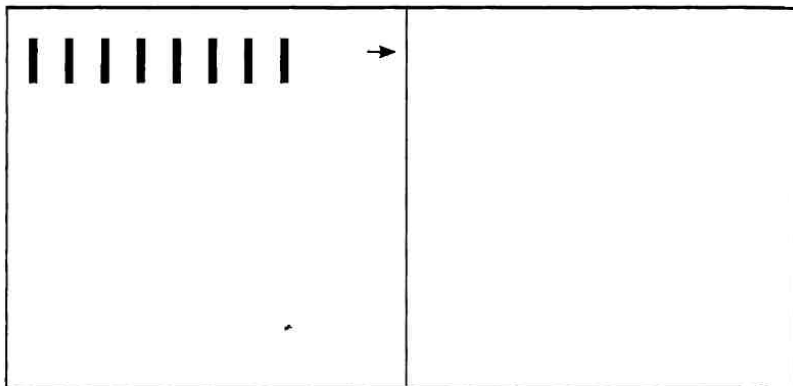

2. Правая рука рисует вертикальные линии слева направо.

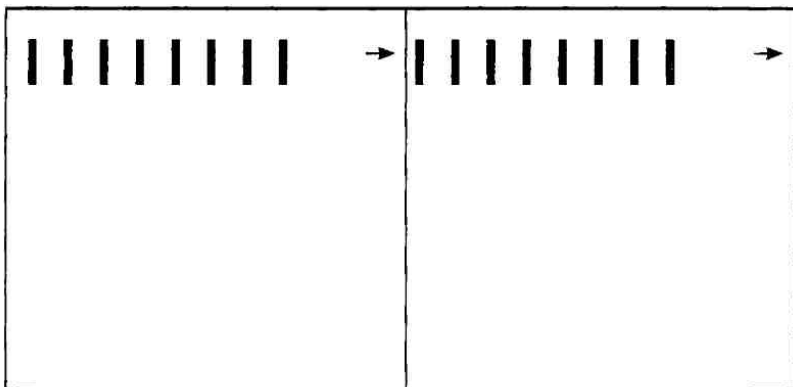

3. Правая рука рисует вертикальные линии справа налево.

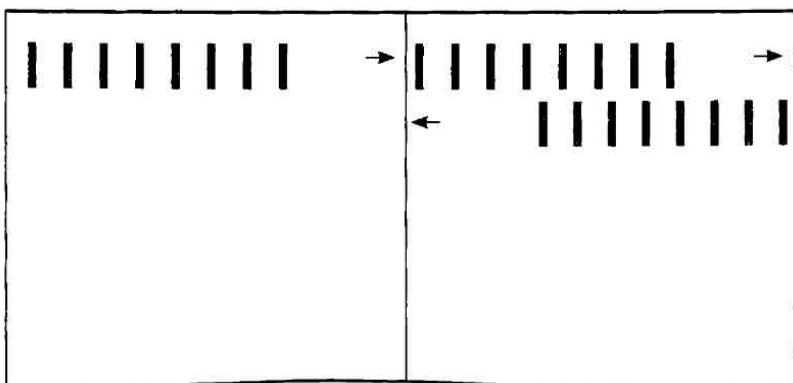

4. Левая рука рисует вертикальные линии справа налево.

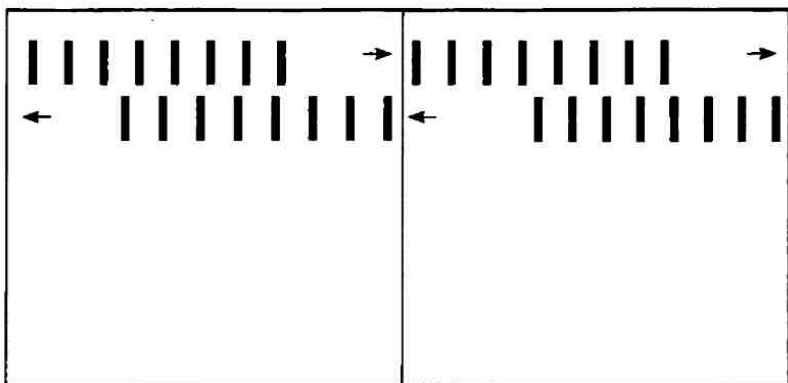

5. Обе руки одновременно рисуют вертикальные линии слева направо.

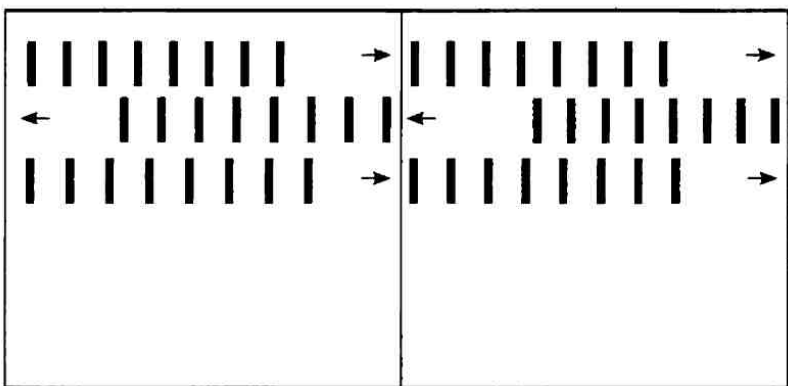

6. Обе руки одновременно рисуют вертикальные линии справа налево.

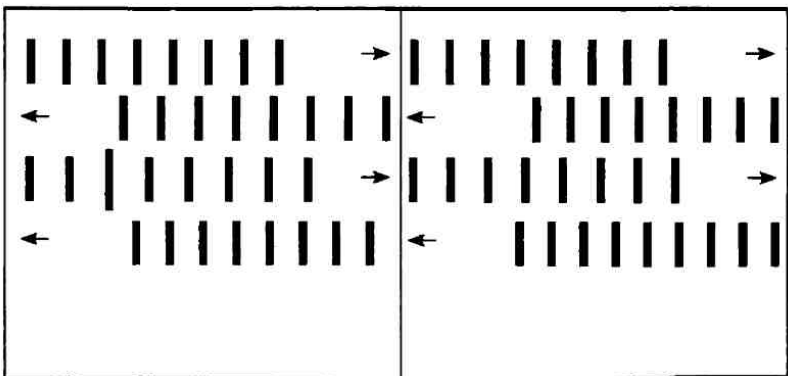

7. Правая рука рисует вертикальные линии слева направо, а левая рука одновременно рисует вертикальные линии справа налево.

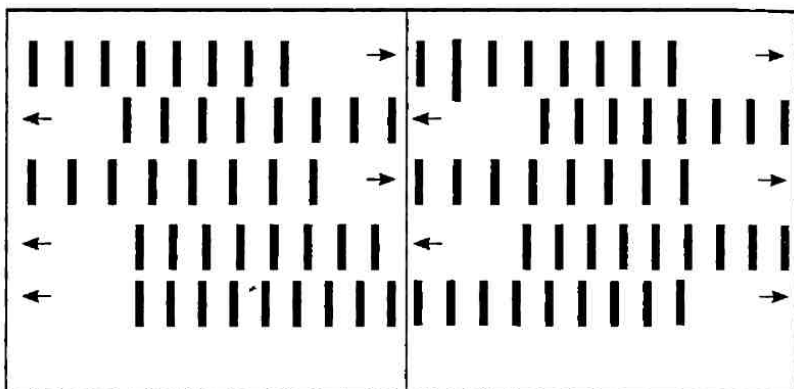

8. Правая рука рисует вертикальные линии справа налево, а левая рука одновременно рисует вертикальные линии слева направо.

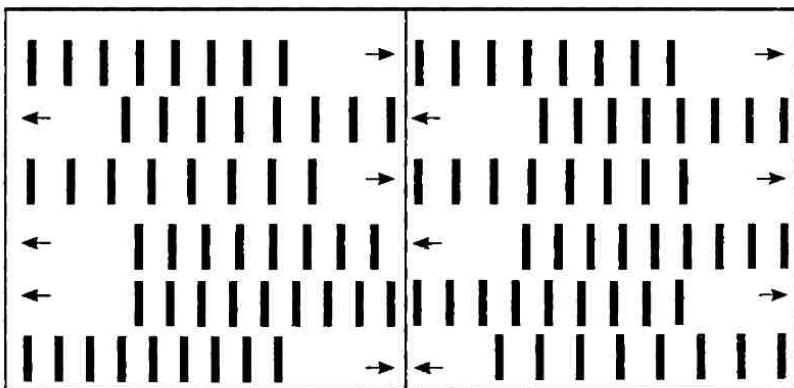

Задание 2

Дайте ребёнку в каждую руку по карандашу или фломастеру и предложите нарисовать горизонтальные линии. Каждая линия должна быть размером примерно 10 см.

1. Левая рука рисует горизонтальные линии слева направо.

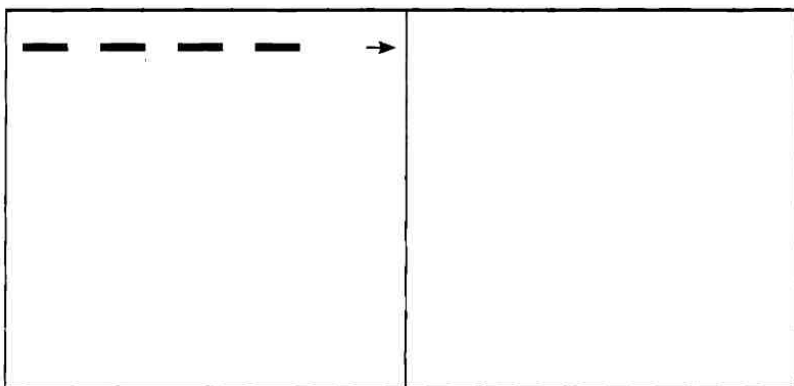

2. Правая рука рисует горизонтальные линии слева направо.

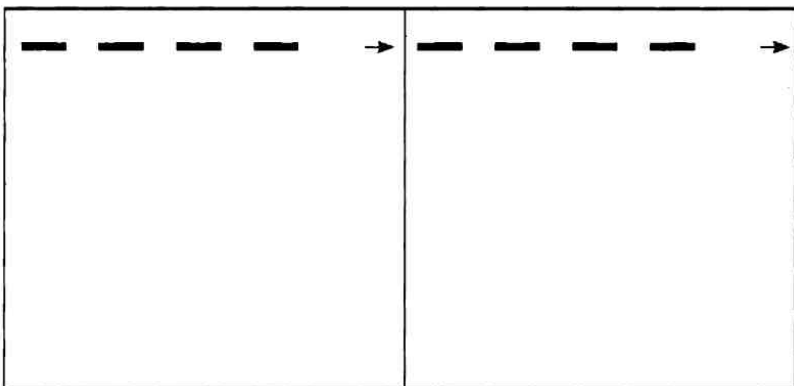

3. Правая рука рисует горизонтальные линии справа налево.

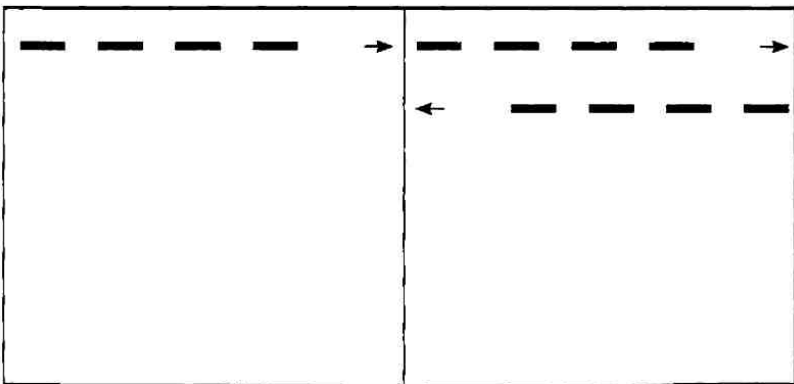

4. Левая рука рисует горизонтальные линии справа налево.

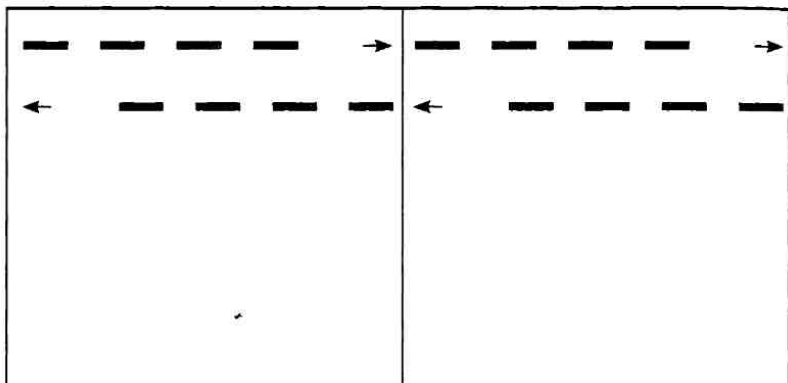

5. Обе руки одновременно рисуют горизонтальные линии слева направо.

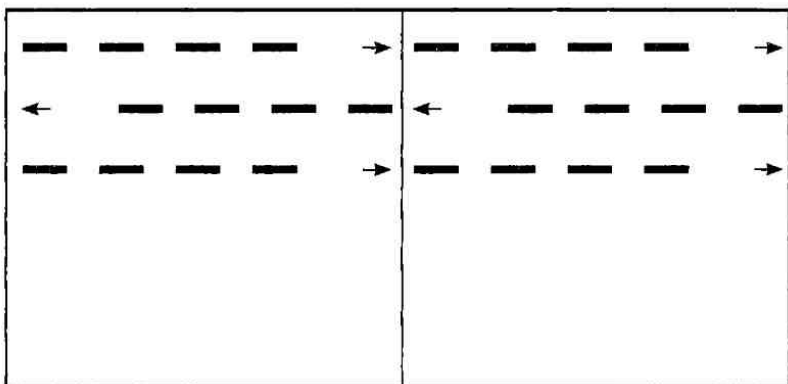

6. Обе руки одновременно рисуют горизонтальные линии справа налево.

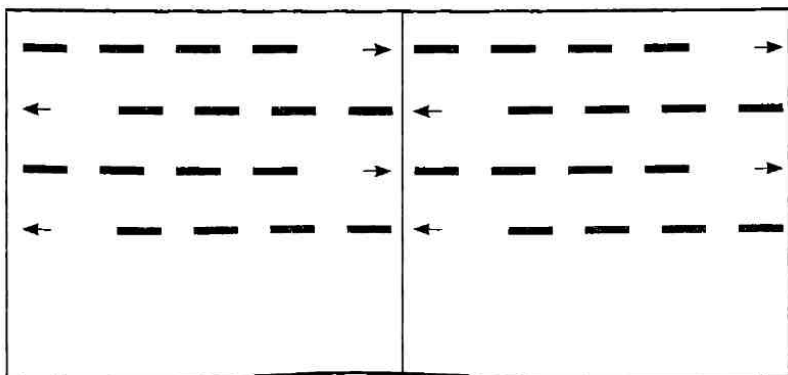

7. Правая рука рисует горизонтальные линии слева направо, а левая рука одновременно рисует горизонтальные линии справа налево.

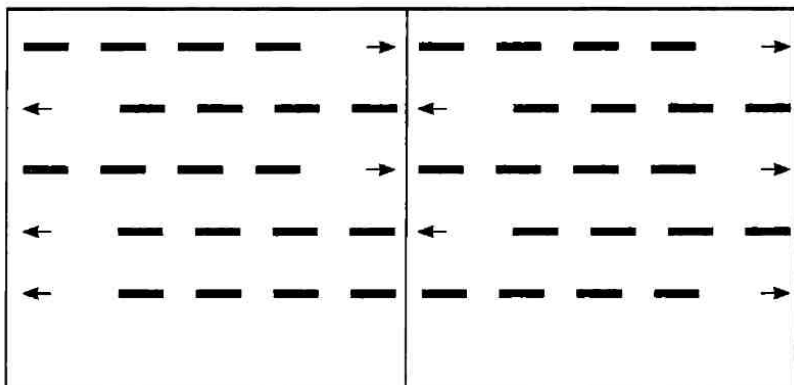

8. Правая рука рисует горизонтальные линии справа налево, а левая рука одновременно рисует горизонтальные линии слева направо.

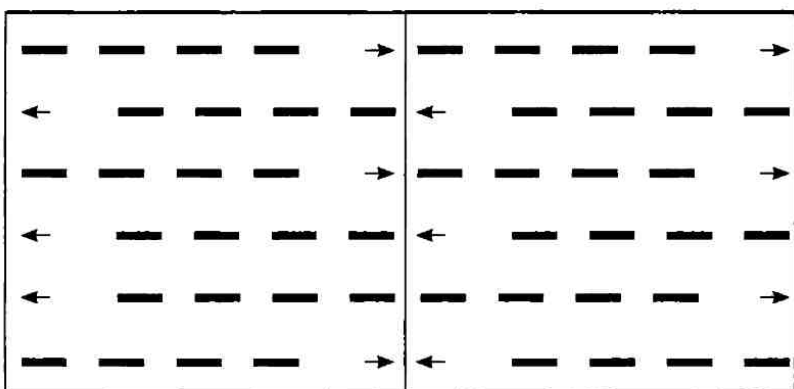

Задание 3

Дайте ребёнку в каждую руку по карандашу или фломастеру и предложите нарисовать линии с наклоном вправо (/). Каждая линия должна быть размером примерно 10 см.

1. Левая рука рисует наклонные линии слева направо.

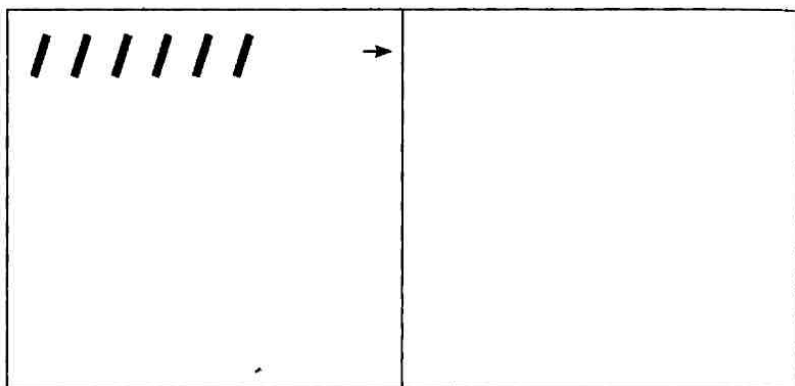

2. Правая рука рисует наклонные линии слева направо.

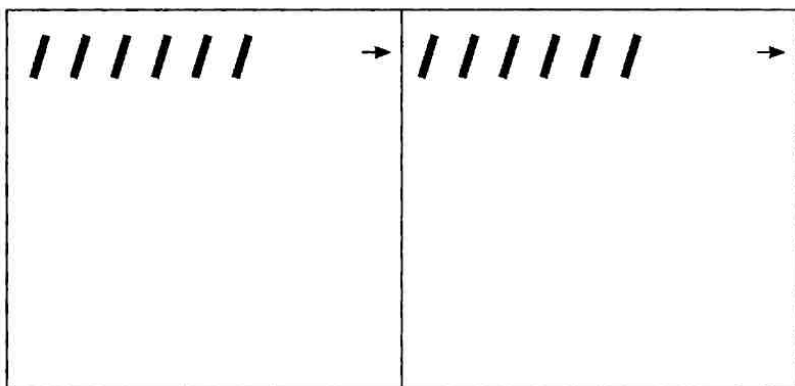

3. Правая рука рисует наклонные линии справа налево.

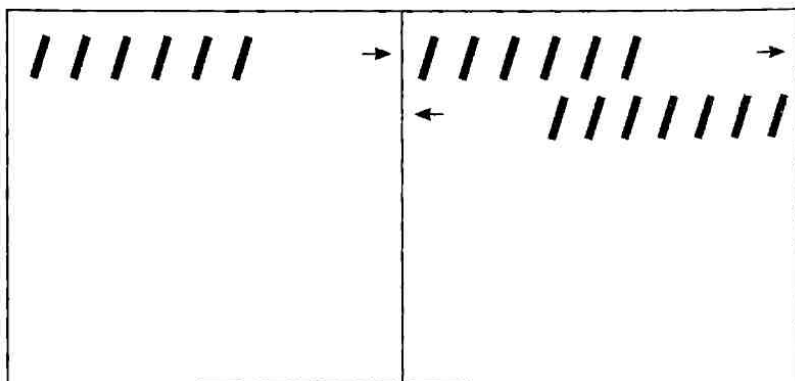

4. Левая рука рисует наклонные линии справа налево.

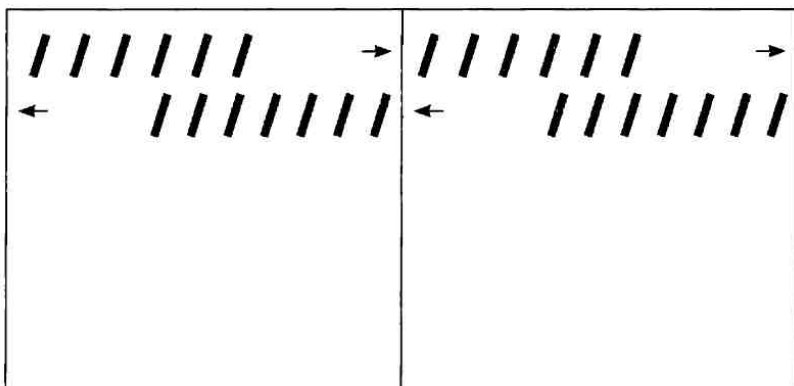

5. Обе руки одновременно рисуют наклонные линии слева направо.

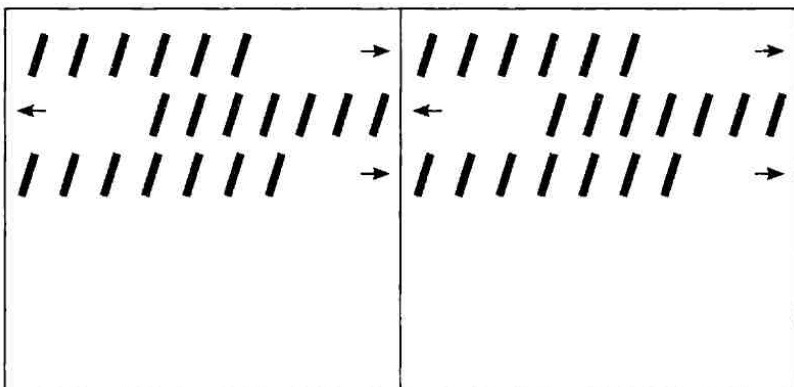

6. Обе руки одновременно рисуют наклонные линии справа налево.

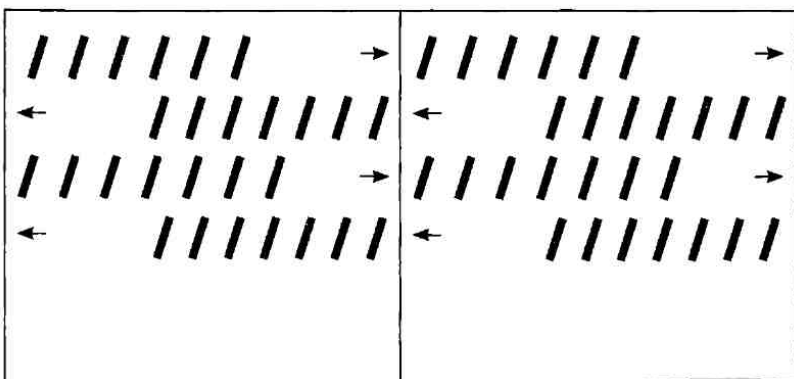

7. Правая рука рисует наклонные линии слева направо, а левая рука одновременно рисует наклонные линии справа налево.

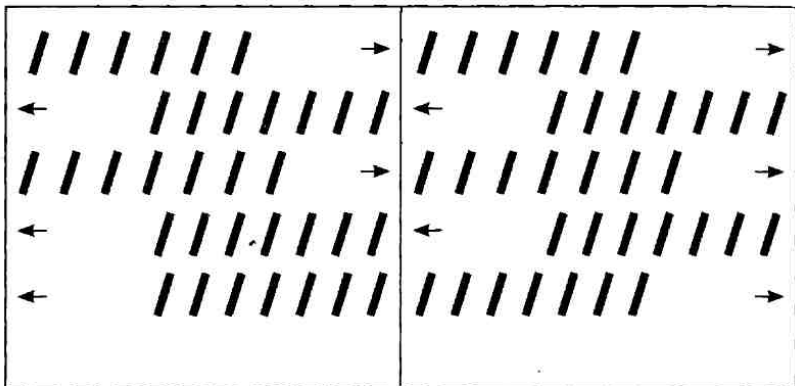

8. Правая рука рисует наклонные линии справа налево, а левая рука одновременно рисует наклонные линии слева направо.

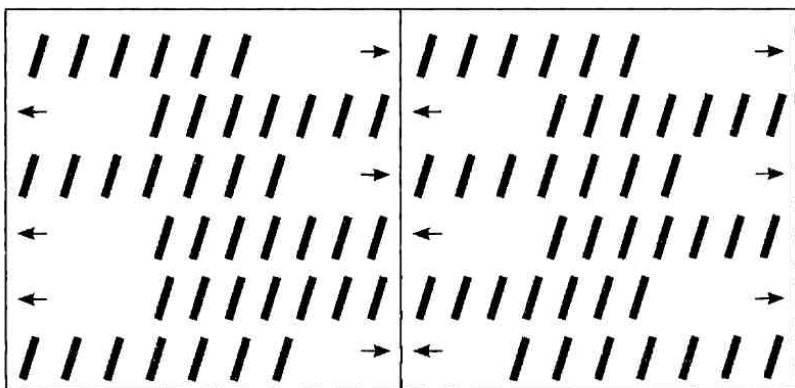

Задание 4

Дайте ребёнку в каждую руку по карандашу или фломастеру и предложите нарисовать линии с наклоном влево (\backslash). Каждая линия должна быть размером примерно 10 см.

1. Левая рука рисует наклонные линии слева направо.

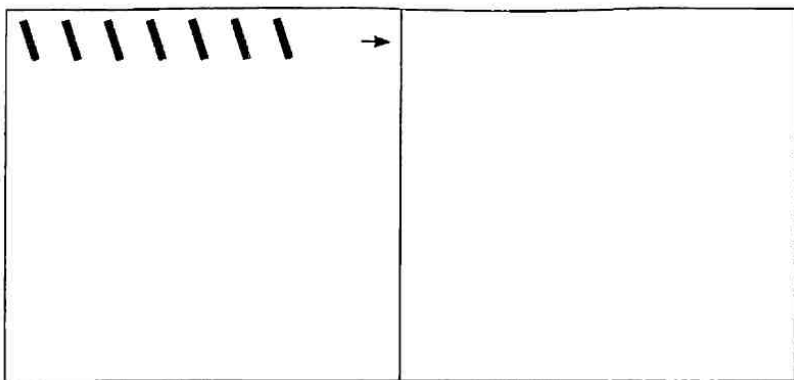

2. Правая рука рисует наклонные линии слева направо.

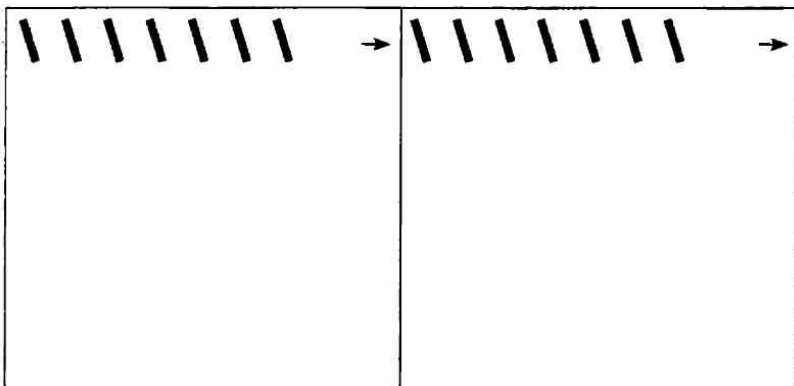

3. Правая рука рисует наклонные линии справа налево.

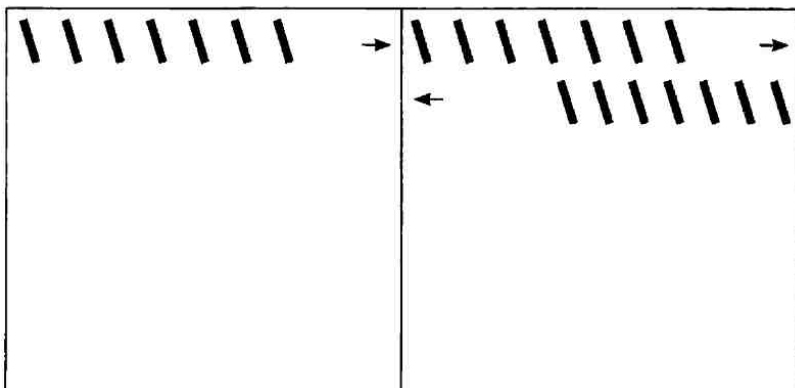

4. Левая рука рисует наклонные линии справа налево.

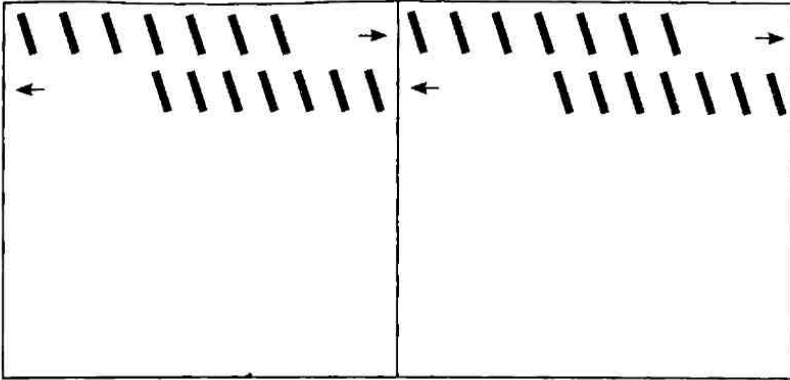

5. Обе руки одновременно рисуют наклонные линии слева направо.

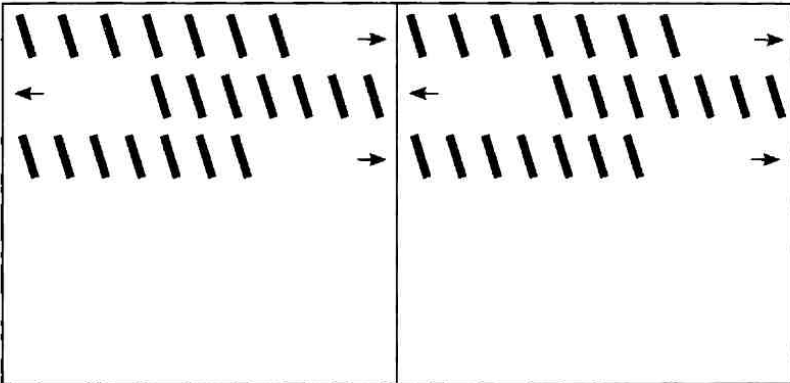

6. Обе руки одновременно рисуют наклонные линии справа налево.

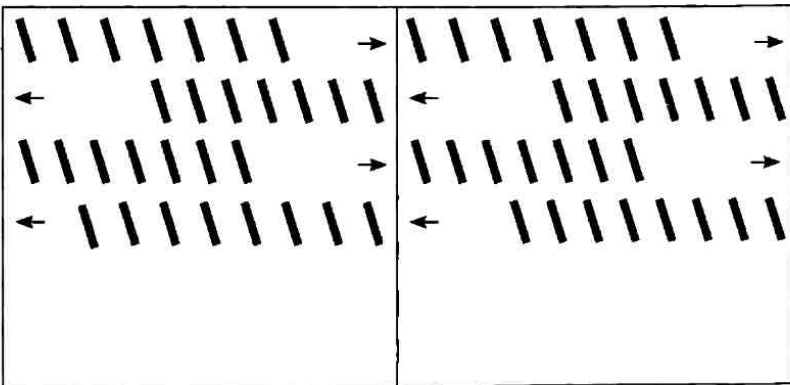

7. Правая рука рисует наклонные линии слева направо, а левая рука одновременно рисует наклонные линии справа налево.

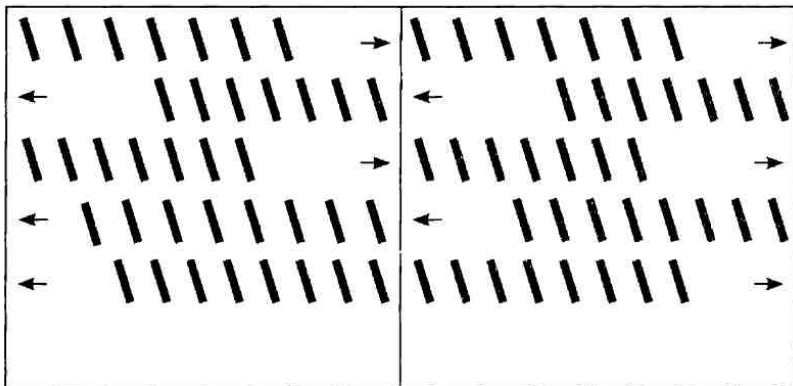

8. Правая рука рисует наклонные линии справа налево, а левая рука одновременно рисует наклонные линии слева направо.

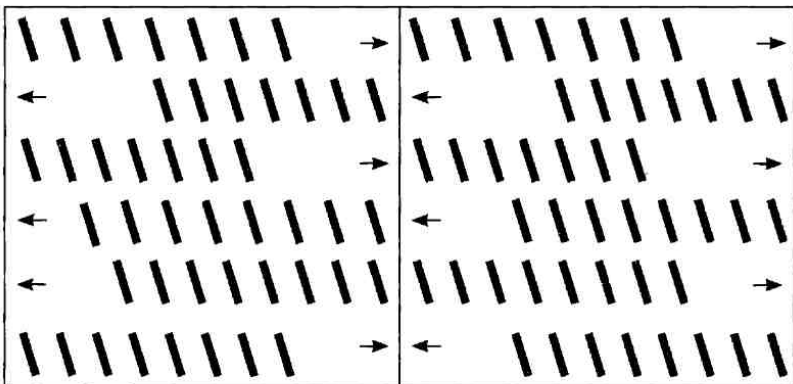

Задание 5

Дайте ребёнку в каждую руку по карандашу или фломастеру и предложите нарисовать «заборчик». Высота заборчика должна быть примерно 10 см.

1. Левая рука рисует «заборчик» слева направо.

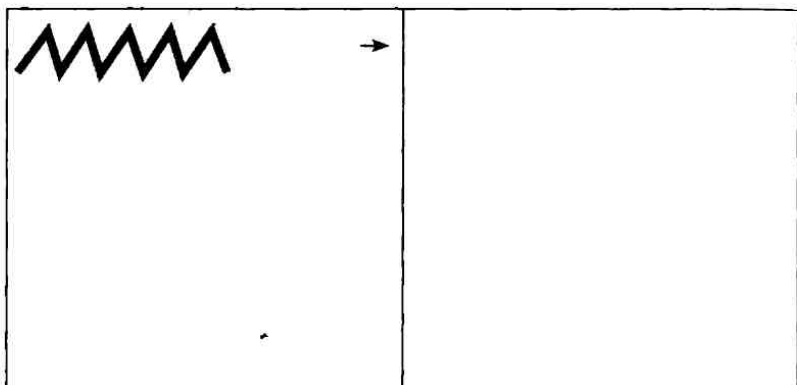

2. Правая рука рисует «заборчик» слева направо.

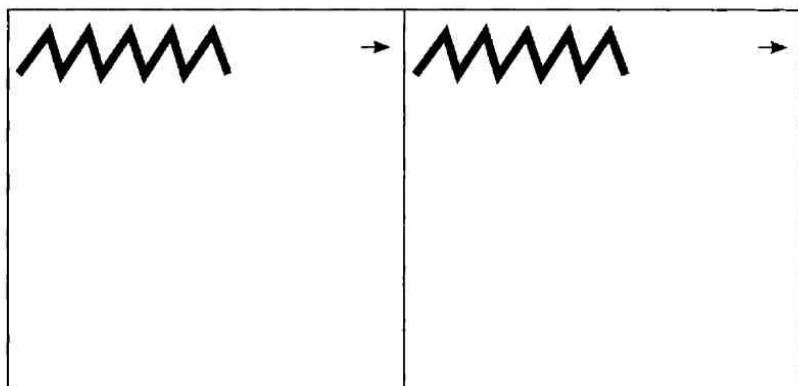

3. Правая рука рисует «заборчик» справа налево.

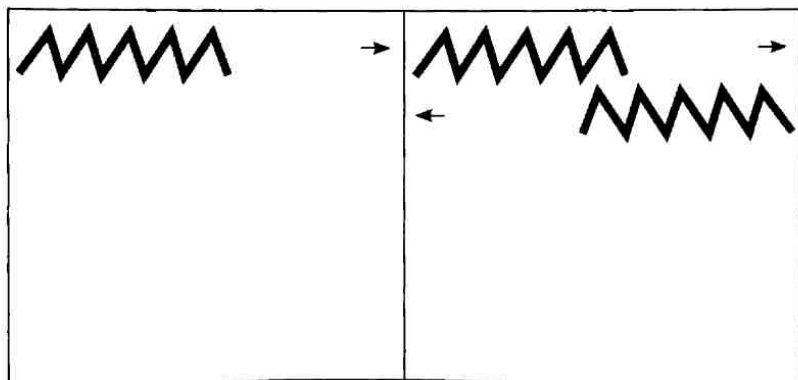

4. Левая рука рисует «заборчик» справа налево.

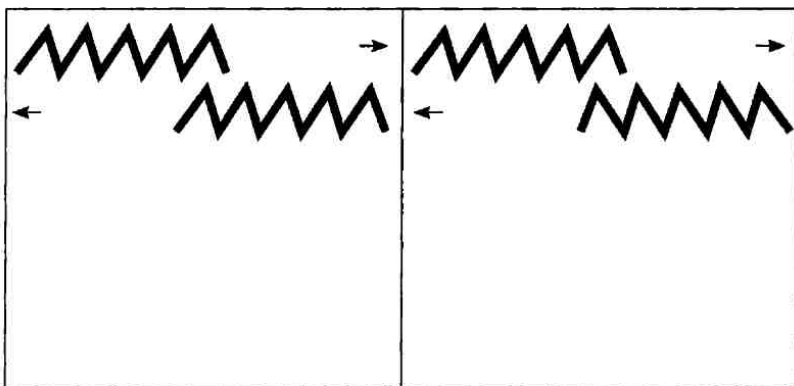

5. Обе руки одновременно рисуют «заборчик» слева направо.

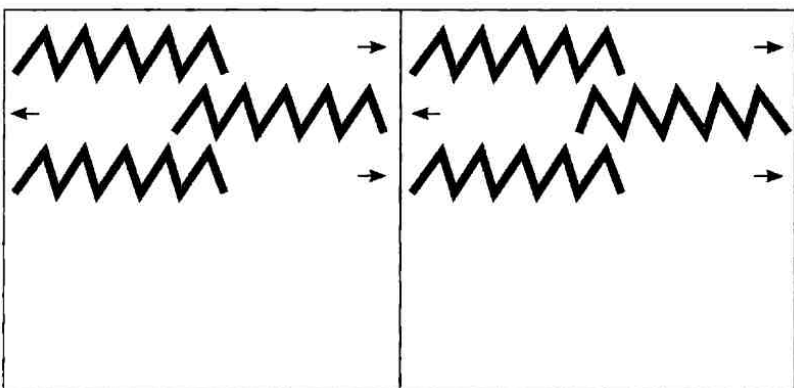

6. Обе руки одновременно рисуют «заборчик» справа налево.

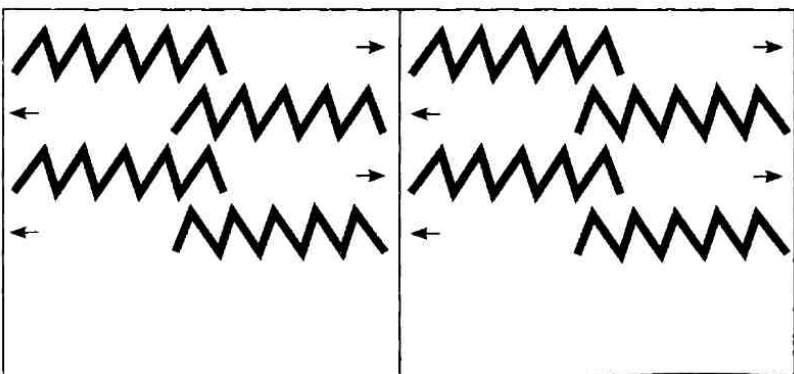

7. Правая рука рисует «заборчик» слева направо, а левая рука одновременно рисует «заборчик» справа налево.

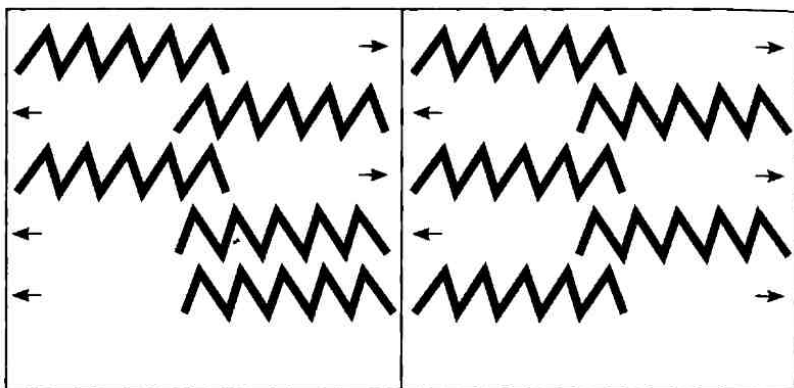

8. Правая рука рисует «заборчик» справа налево, а левая рука одновременно рисует «заборчик» слева направо.

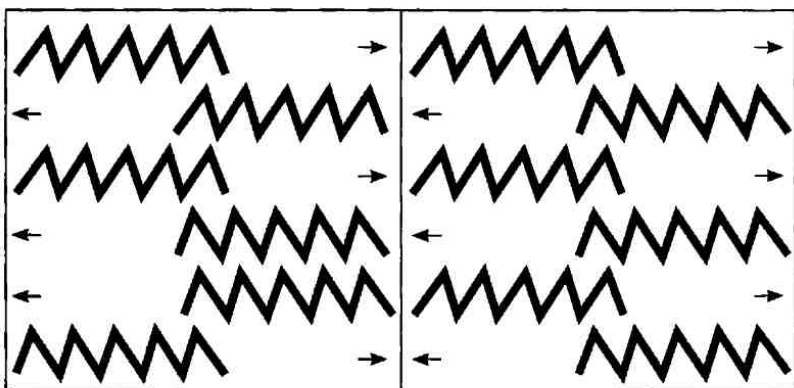

Задание 6

Дайте ребёнку в каждую руку по карандашу или фломастеру и предложите нарисовать «сложный заборчик». Высота заборчика должна быть примерно 10 см.

1. Левая рука рисует «сложный заборчик» слева направо.

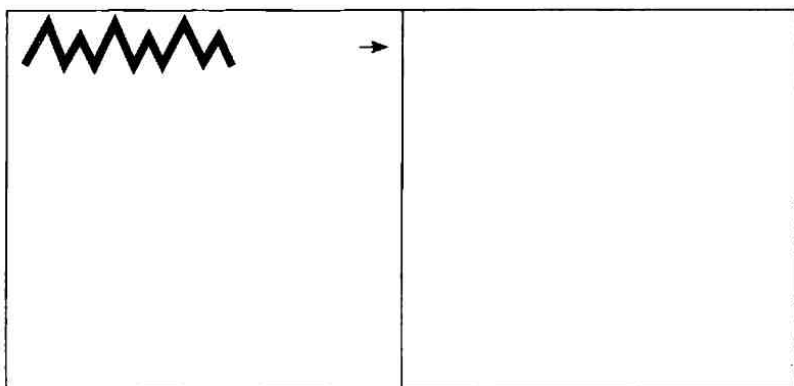

2. Правая рука рисует «сложный заборчик» слева направо.

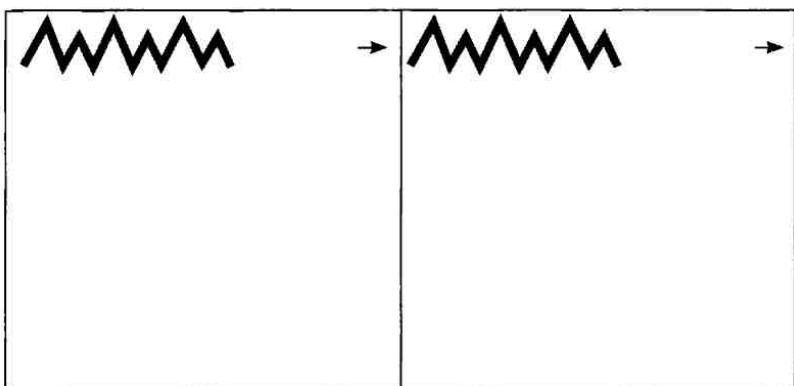

3. Правая рука рисует «сложный заборчик» справа налево.

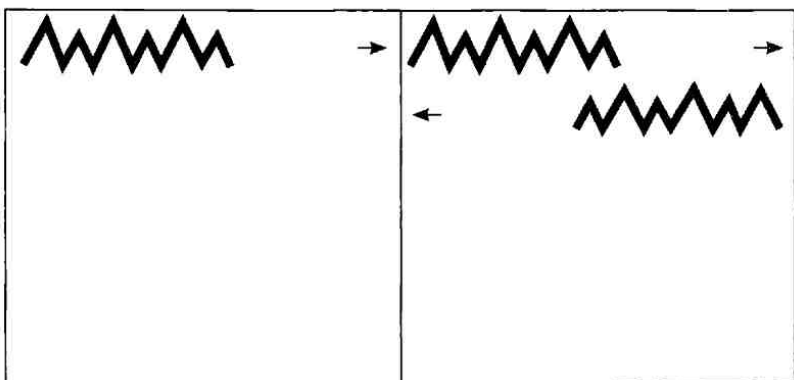

4. Левая рука рисует «сложный заборчик» справа налево.

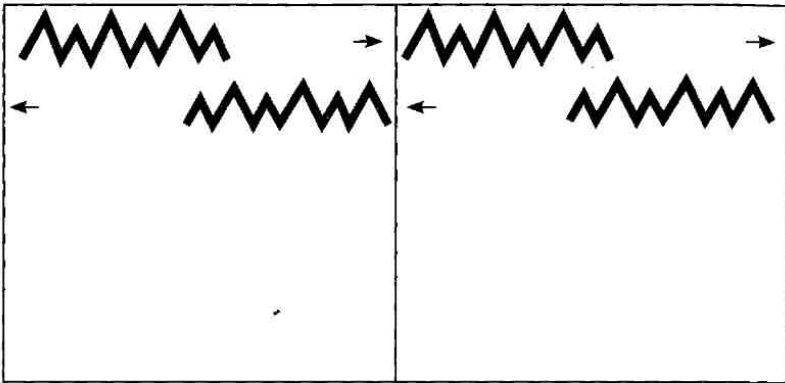

5. Обе руки одновременно рисуют «сложный заборчик» слева направо.

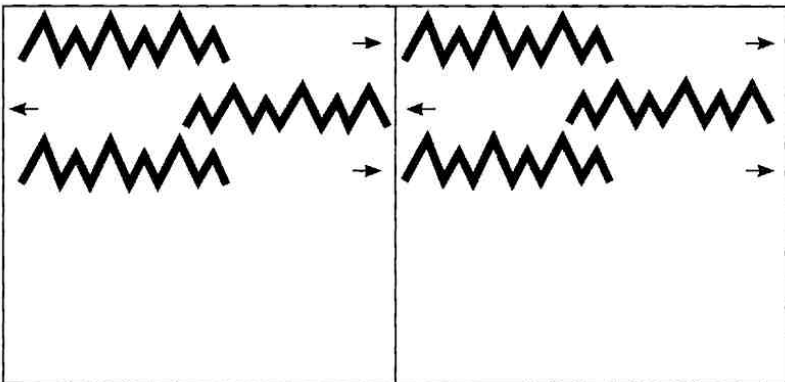

6. Обе руки одновременно рисуют «сложный заборчик» справа налево.

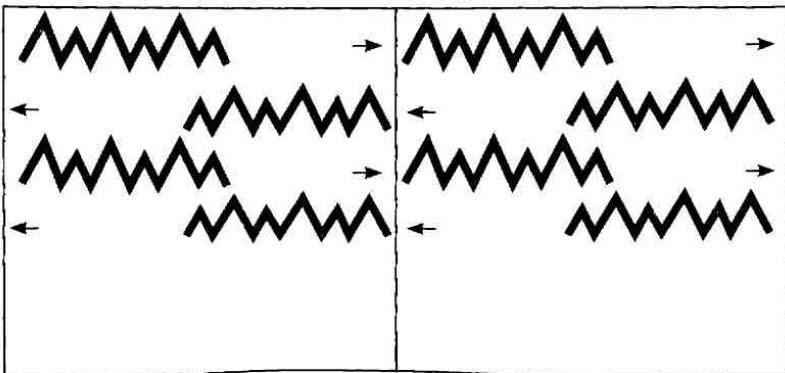

7. Правая рука рисует «сложный заборчик» слева направо, а левая рука одновременно рисует «сложный заборчик» справа налево.

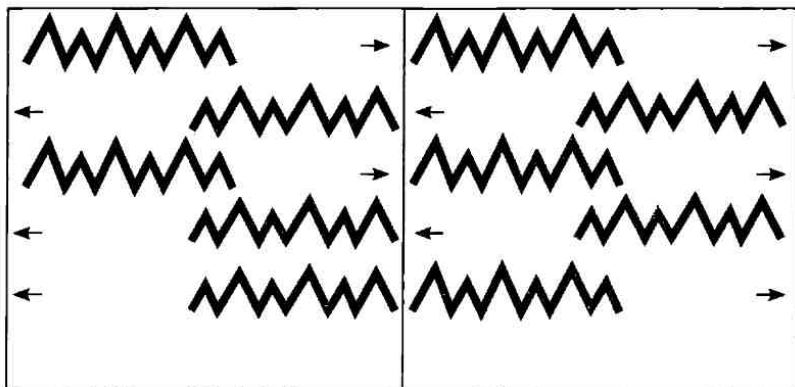

8. Правая рука рисует «сложный заборчик» справа налево, а левая рука одновременно рисует «сложный заборчик» слева направо.

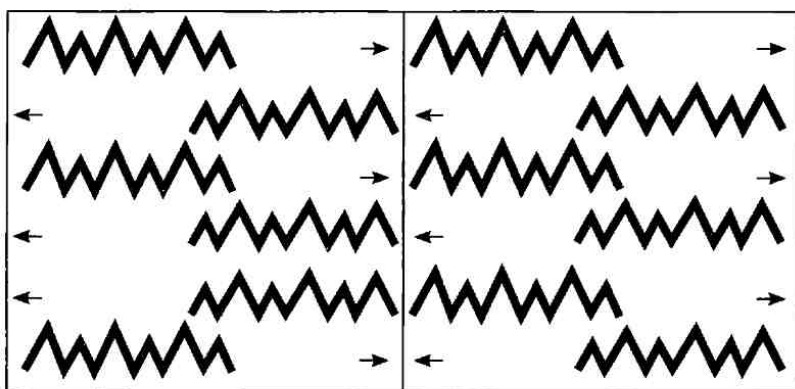

Задание 7

Дайте ребёнку в каждую руку по карандашу или фломастеру и предложите нарисовать «петельки». Высота петелек должна быть примерно 10 см.

1. Левая рука рисует «петельки» слева направо.
2. Правая рука рисует «петельки» слева направо.
3. Правая рука рисует «петельки» справа налево.
4. Левая рука рисует «петельки» справа налево.
5. Обе руки одновременно рисуют «петельки» слева направо.
6. Обе руки одновременно рисуют «петельки» справа налево.
7. Правая рука рисует «петельки» слева направо, а левая рука одновременно рисует «петельки» справа налево.
8. Правая рука рисует «петельки» справа налево, а левая рука одновременно рисует «петельки» слева направо.

Задание 8

Дайте ребёнку в каждую руку по карандашу или фломастеру и предложите нарисовать «перевёрнутые петельки». Высота петелек должна быть примерно 10 см.

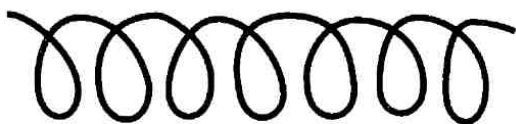

1. Левая рука рисует «перевёрнутые петельки» слева направо.
2. Правая рука рисует «перевёрнутые петельки» слева направо.
3. Правая рука рисует «перевёрнутые петельки» справа налево.
4. Левая рука рисует «перевёрнутые петельки» справа налево.
5. Обе руки одновременно рисуют «перевёрнутые петельки» слева направо.
6. Обе руки одновременно рисуют «перевёрнутые петельки» справа налево.
7. Правая рука рисует «перевёрнутые петельки» слева направо, а левая рука одновременно рисует «перевёрнутые петельки» справа налево.
8. Правая рука рисует «перевёрнутые петельки» справа налево, а левая рука одновременно рисует «перевёрнутые петельки» слева направо.

Задание 9

Дайте ребёнку в каждую руку по карандашу или фломастеру и предложите нарисовать «сложные петельки». Высота петелек должна быть примерно 10 см.

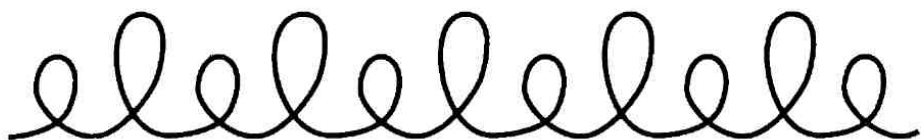

1. Левая рука рисует «сложные петельки» слева направо.
2. Правая рука рисует «сложные петельки» слева направо.
3. Правая рука рисует «сложные петельки» справа налево.
4. Левая рука рисует «сложные петельки» справа налево.
5. Обе руки одновременно рисуют «сложные петельки» слева направо.
6. Обе руки одновременно рисуют «сложные петельки» справа налево.
7. Правая рука рисует «сложные петельки» слева направо, а левая рука одновременно рисует «сложные петельки» справа налево.
8. Правая рука рисует «сложные петельки» справа налево, а левая рука одновременно рисует «сложные петельки» слева направо.

Задание 10

Дайте ребёнку в каждую руку по карандашу или фломастеру и предложите нарисовать «сложные перевёрнутые петельки». Высота петелек должна быть примерно 10 см.

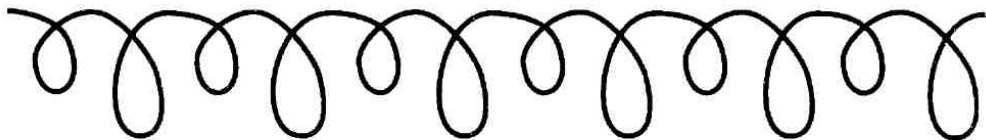

1. Левая рука рисует «сложные перевёрнутые петельки» слева направо.
2. Правая рука рисует «сложные перевёрнутые петельки» слева направо.
3. Правая рука рисует «сложные перевёрнутые петельки» справа налево.
4. Левая рука рисует «сложные перевёрнутые петельки» справа налево.
5. Обе руки одновременно рисуют «сложные перевёрнутые петельки» слева направо.

6. Обе руки одновременно рисуют «сложные перевёрнутые петельки» справа налево.

7. Правая рука рисует «сложные перевёрнутые петельки» слева направо, а левая рука одновременно рисует «сложные перевёрнутые петельки» справа налево.

8. Правая рука рисует «сложные перевёрнутые петельки» справа налево, а левая рука одновременно рисует «сложные перевёрнутые петельки» слева направо.

Задание 11

Дайте ребёнку в каждую руку по карандашу или фломастеру и предложите нарисовать «двойные петельки». Высота петелек должна быть примерно 10 см.

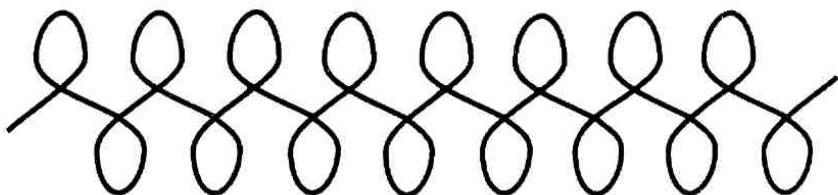

1. Левая рука рисует «двойные петельки» слева направо.
2. Правая рука рисует «двойные петельки» слева направо.
3. Правая рука рисует «двойные петельки» справа налево.
4. Левая рука рисует «двойные петельки» справа налево.
5. Обе руки одновременно рисуют «двойные петельки» слева направо.

6. Обе руки одновременно рисуют «двойные петельки» справа налево.

7. Правая рука рисует «двойные петельки» слева направо, а левая рука одновременно рисует «двойные петельки» справа налево.

8. Правая рука рисует «двойные петельки» справа налево, а левая рука одновременно рисует «двойные петельки» слева направо.

Задание 12

Дайте ребёнку в каждую руку по карандашу или фломастеру и предложите нарисовать «восьмёрки». Высота восьмёрок должна быть примерно 10 см.



1. Левая рука рисует «восьмёрки» слева направо и вверх из центра.
2. Правая рука рисует «восьмёрки» слева направо и вверх из центра.
3. Правая рука рисует «восьмёрки» справа налево и вверх из центра.
4. Левая рука рисует «восьмёрки» справа налево и вверх из центра.

Задание 13

Дайте ребёнку в каждую руку по карандашу или фломастеру и предложите нарисовать «восьмёрки». Высота восьмёрок должна быть примерно 10 см.

1. Обе руки одновременно рисуют «восьмёрки» слева направо и вверх из центра.
2. Обе руки одновременно рисуют «восьмёрки» справа налево и вверх из центра.
3. Правая рука рисует «восьмёрки» слева направо и вверх из центра, а левая рука одновременно рисует «восьмёрки» справа налево и вверх из центра.
4. Правая рука рисует «восьмёрки» справа налево и вверх из центра, а левая рука одновременно рисует «восьмёрки» слева направо и вверх из центра.

Задание 14

Дайте ребёнку в каждую руку по карандашу или фломастеру и предложите нарисовать «лежащие восьмёрки». Длина восьмёрок должна быть примерно 10 см.



1. Левая рука рисует «лежащие восьмёрки» слева направо и вверх из центра.
2. Правая рука рисует «лежащие восьмёрки» слева направо и вверх из центра.
3. Правая рука рисует «лежащие восьмёрки» справа налево и вверх из центра.

4. Левая рука рисует «лежащие восьмёрки» справа налево и вверх из центра.

Задание 15

Дайте ребёнку в каждую руку по карандашу или фломастеру и предложите нарисовать «лежащие восьмёрки». Длина восьмёрок должна быть примерно 10 см.

1. Обе руки одновременно рисуют «лежащие восьмёрки» слева направо и вверх из центра.

2. Обе руки одновременно рисуют «лежащие восьмёрки» справа налево и вверх из центра.

3. Правая рука рисует «лежащие восьмёрки» слева направо и вверх из центра, а левая рука одновременно рисует «лежащие восьмёрки» справа налево и вверх из центра.

4. Правая рука рисует «лежащие восьмёрки» справа налево и вверх из центра, а левая рука одновременно рисует «лежащие восьмёрки» слева направо и вверх из центра.

Задание 16

Дайте ребёнку в каждую руку по карандашу или фломастеру и предложите нарисовать одновременно двумя руками «восьмёрки», при этом правая рука рисует слева направо и вверх из центра, а левая рука рисует справа налево и вниз из центра. Высота восьмёрок должна быть примерно 10 см.

Задание 17

Дайте ребёнку в каждую руку по карандашу или фломастеру и предложите нарисовать одновременно двумя руками «восьмёрки», при этом правая рука рисует справа налево и вверх из центра, а левая рука рисует слева направо и вниз из центра. Высота восьмёрок должна быть примерно 10 см.

Задание 18

Дайте ребёнку в каждую руку по карандашу или фломастеру и предложите нарисовать одновременно двумя руками «лежащие восьмёрки», при этом правая рука рисует слева направо и вверх из центра, а левая

рука рисует справа налево и вниз из центра. Длина восьмёрок должна быть примерно 10 см.

Задание 19

Дайте ребёнку в каждую руку по карандашу или фломастеру и предложите нарисовать круги на середине листа. Диаметр кругов должен быть примерно 20–30 см.

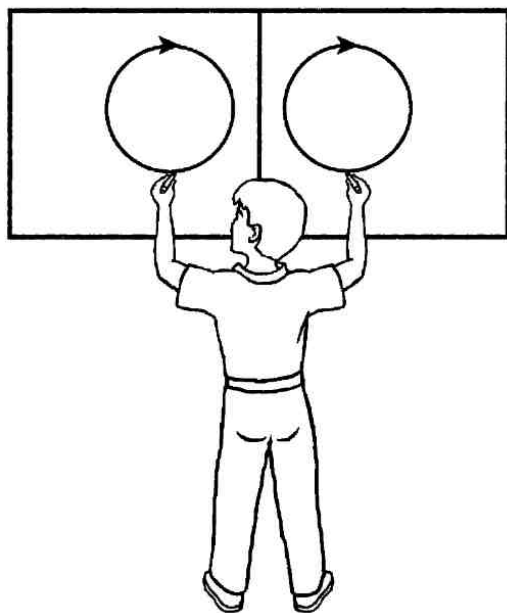

1. Левая рука рисует круг слева направо.

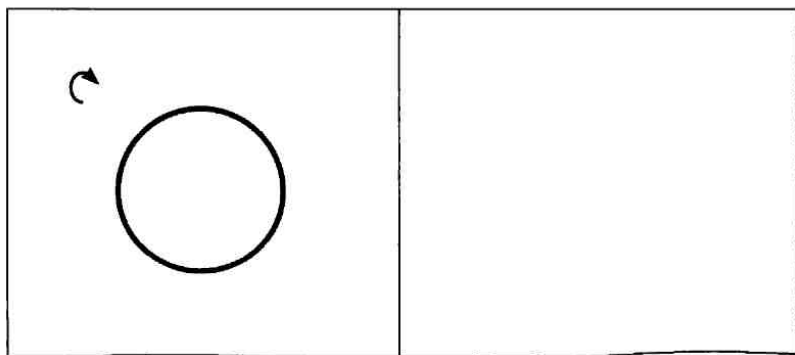

2. Правая рука рисует круг слева направо.

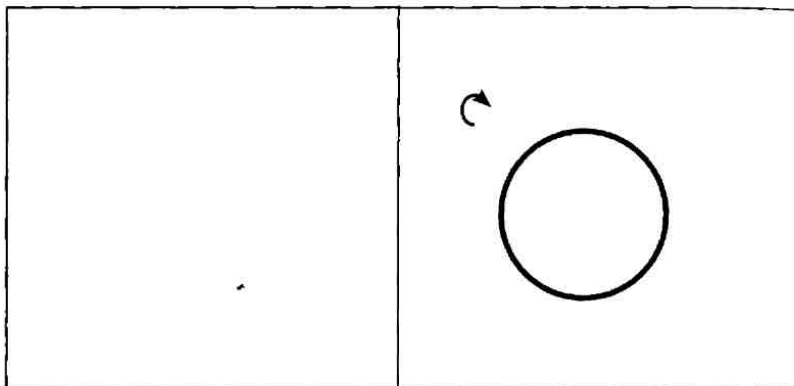

3. Правая рука рисует круг справа налево.

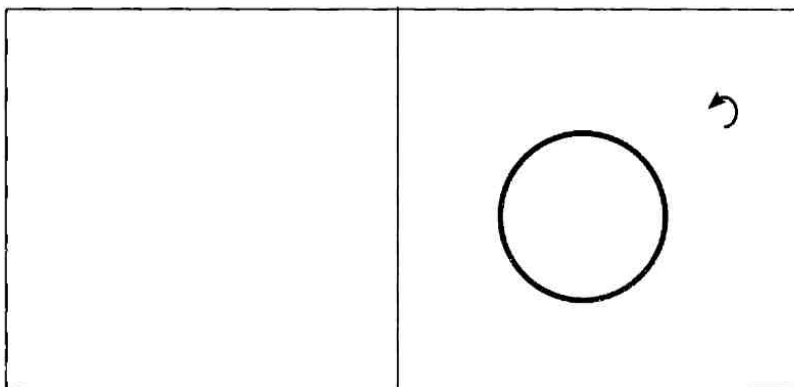

4. Левая рука рисует круг справа налево.

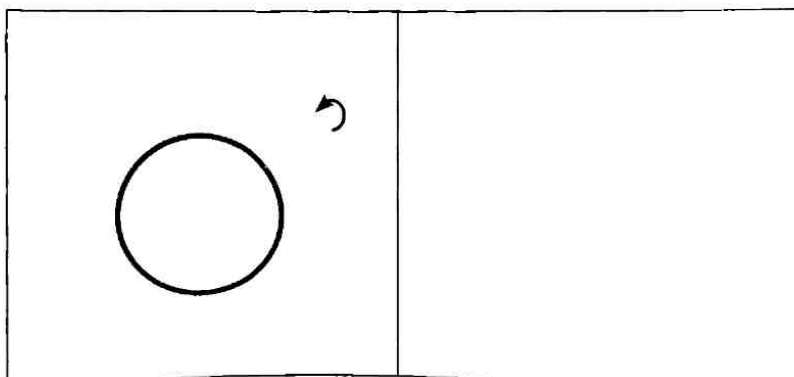

5. Обе руки одновременно рисуют круги слева направо.

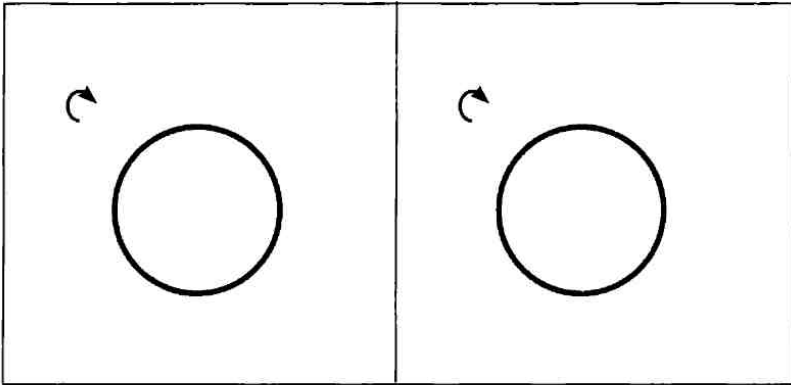

6. Обе руки одновременно рисуют круги справа налево.

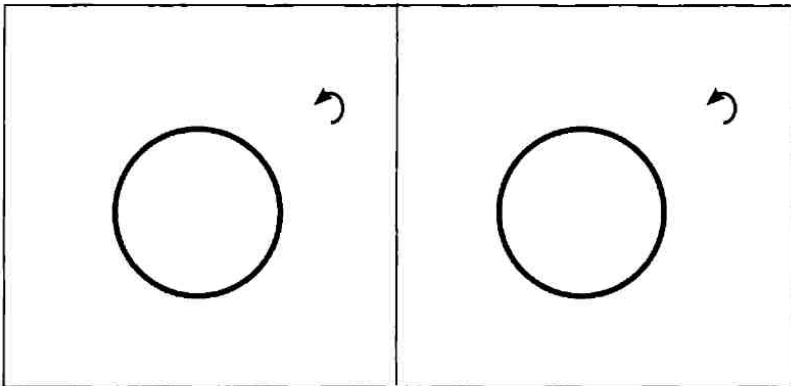

7. Правая рука рисует круг слева направо, а левая рука одновременно рисует круг справа налево.

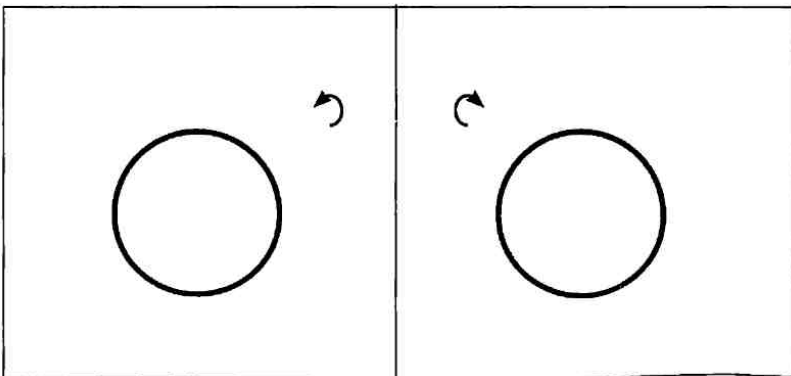

8. Правая рука рисует круг справа налево, а левая рука одновременно рисует круг слева направо.

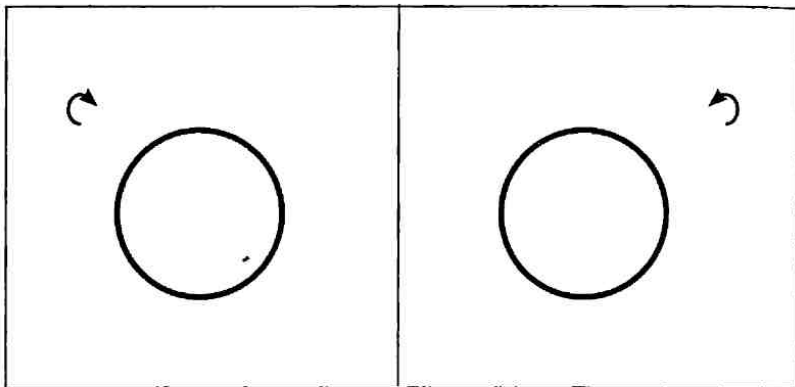

Задание 20

Дайте ребёнку в каждую руку по карандашу или фломастеру и предложите нарисовать одновременно двумя руками треугольники, при этом левая рука начинает рисовать треугольник из нижнего левого угла и вверх, а правая рука рисует из верхнего угла и вниз. Сторона треугольника должна быть примерно равна 20–30 см.

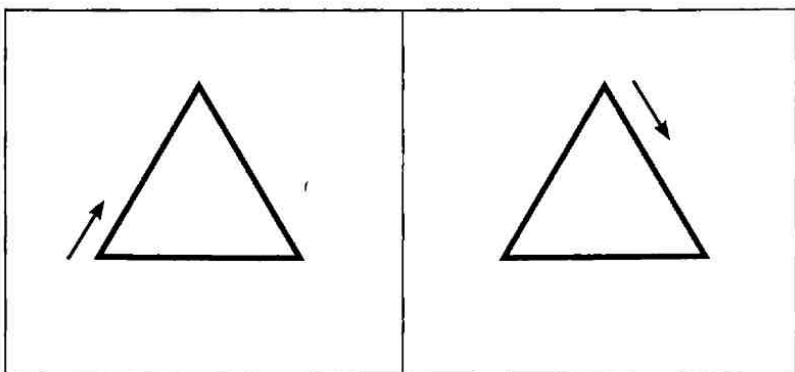

ПРОГРАММА «ЛОГОПЕДИЧЕСКИЕ УПРАЖНЕНИЯ ДЛЯ ДЕТЕЙ 5–7 ЛЕТ»

Программа «Логопедические упражнения для детей 5–7 лет» включает в себя 24 занятия.

Все задания, упражнения и игры отрабатываются с ребёнком ежедневно, при этом каждое задание должно выполняться в течение 3–7 дней в зависимости от возраста ребёнка, его способностей и успехов в усвоении материала.

Сегодня родители детей 4–6 лет уделяют большое внимание подготовке к школе. Тщательно выбирают школы, студии, частных репетиторов, которые с успехом справятся с этой задачей. Педагоги работают, стараются, но эта работа не всегда даёт положительные результаты. В чём же дело? Разберёмся...

Родителям хочется поскорее научить ребёнка читать и писать, пусть хоть печатными буквами. Но на самом деле так ли это хорошо? Может быть, в этом возрасте надо уделять внимание совсем другому?

Первостепенная задача этого возраста — «наладить» устную речь. Исправить звукопроизношение, если оно нарушено. Научить ребёнка слушать взрослого и отвечать на поставленные вопросы. Важно учить стихи наизусть, отгадывать загадки, составлять рассказы по картинкам. Но не рассказы-небылицы, а простой рассказ по конкретной картинке или по серии сюжетных картинок, где надо просто понять ситуацию и описать её. Уточним: хорошо развитое воображение — это прекрасно, но всему должно быть время и место. Ребёнок должен уметь услышать вопрос и дать на него конкретный ответ. Это и есть подготовка к тому, чему будет учить учитель в школе.

Большое значение имеет определённый (достаточно высокий) уровень развития фонематических процессов. К моменту поступления в первый класс у ребёнка должны быть сформированы направленность внимания на звуковую сторону речи (слышит все звуки в словах, которые произносит) и практические навыки дифференциации (различения) фонем (звуков) родного языка. Различение звуков на слух и в собственном произношении становится возможным лишь тогда, когда ребёнок научится определять существенные признаки речевого звука. Такая способность формируется на протяжении всего дошкольного детства.

Недостатки фонематического восприятия могут быть изолированными или сочетаться с нарушениями звукопроизношения. Выявленные у ребёнка признаки фонетико-фонематического недоразвития речи требуют обязательной консультации и, вполне возможно, коррекционно-речевой помощи со стороны учителя-логопеда.

При задержке в развитии лексико-грамматической стороны речи у ребёнка возникают трудности в построении фразы или предложения. При бедности словарного запаса ребёнок неправильно подбирает слова и нарушается смысл высказывания. Неумение правильно пользоваться грамматическими связями слов в предложении, управлением и согласованием, приводит к аграмматизму. Много ошибок встречается и в употреблении предлогов, союзов и других служебных частей речи.

В результате ученики, не чувствующие интонационной и смысловой законченности предложения, не могут правильно обозначить на письме границу предложения. Отсюда и ошибки: не ставят точку в конце предложения и не пишут заглавную букву в начале.

Одним словом, готовя ребёнка к школе, уделяйте особое внимание развитию его речи. Читайте детям книги, рассматривайте иллюстрации, просите пересказать прочитанное, задавайте вопросы по тексту. А если у ребёнка есть проблемы, с которыми вы не можете справиться, обращайтесь к квалифицированному специалисту (логопеду).

Подкрепляя целенаправленную работу специалиста, мы предлагаем дополнительные задания по развитию фонематического слуха, совершенствованию произношения, обогащению словарного запаса. Занятия даны в соответствии с последовательностью формирования фонематических процессов в онтогенезе и разделены на несколько этапов.

Первый этап — развитие артикуляционной моторики; совершенствование слухового восприятия (неречевые звуки, бытовые шумы); развитие чувства ритма.

Второй этап — развитие фонематического слуха (речевое звуко-различение), развитие фонематического восприятия и формирование чётких фонематических представлений (дифференциация фонем и установление звуковой структуры слова).

Третий этап — формирование навыков фонематического анализа и синтеза (умственные действия по анализу и синтезу звуковой структуры слова), развитие слухоречевой памяти.

Работа с детьми в указанной последовательности создаёт условия для успешного овладения грамотой, а следовательно, хорошей успеваемости в школе.

- Описания артикуляционных упражнений даются для того, чтобы взрослый, который будет заниматься с ребёнком, мог правильно и чётко показать выполняемое упражнение ребёнку и проконтролировать его. Ребёнок выполняет упражнение сначала по подражанию (взрослый показывает движения языком — ребёнок смотрит и повторяет), потом самостоятельно под счёт взрослого, а затем самостоятельно в сопровождении стихотворного текста, который читает взрослый. Чтобы интерес к занятиям у ребёнка не пропал, придумайте с ним свою игру — историю с продолжением, например: «Весёлые путешествия в страну Речи» или «Забавные истории Весёлого Язычка».

ЗАНЯТИЕ 1



Знакомство с органами речи

Для выполнения заданий и упражнений этого раздела вам потребуется речевая палочка (например, детская зубная щётка без щетины) и зеркало.

Посмотри внимательно на себя в зеркало, произнеси слово МА-МА и ответь на вопросы: «Что ты заметил?»; «Заметил, как открывался твой рот?»; «Что ты почувствовал?»; «Почувствовал, как опускается твоя **нижняя челюсть?**»

Взрослый показывает ребёнку, как опускается нижняя челюсть, когда открывается рот. Ребёнок повторяет.

Выполнить 3–5 раз.

Артикуляционное упражнение «Птенчики»

- Все артикуляционные упражнения следует выполнять ежедневно перед зеркалом. Каждое упражнение выполняется в медленном темпе, необходимо добиваться чёткости движений.

И. п. Ребёнок сидит, голова прямо. Рот закрыт.

На счёт «раз» — рот открыть (челюсть опускается на расстояние ширины двух пальцев), язык лежит спокойно, не двигается, кончик

языка — у нижних зубов. На счёт «два-три-четыре» держать рот открытым, губы сохраняют округлую форму, зубы не обнажаются. На счёт «пять» — закрыть рот.

Постепенно увеличивать счёт в течение недели сначала до 7, затем до 10.

Выполнить 3–5 раз.

Артикуляционное упражнение «Окошко»

И. п. Ребёнок сидит, голова прямо. Рот закрыт.

На счёт «раз» — улыбнуться, рот широко открыть, обнажив верхние и нижние зубы, язык лежит спокойно, не двигается, кончик языка — у нижних зубов. На счёт «два» держать рот открытым, на счёт «три» — рот закрыть. Всё внимание сосредоточено на широко открытом рте. Постепенно увеличивать счёт в течение недели сначала до 7, затем до 10.

Выполнить 3–5 раз.



Знакомство с неречевыми звуками

Послушайте с ребёнком звуки природы (шум дождя, морской прибой, журчание ручья, капель, голоса животных и птиц и т. д.). Обсудите услышанные звуки (их сходство и различие, где их можно услышать). Обратите внимание ребёнка на то, что бывают совсем разные звуки, а бывают похожие по звучанию.

Можно предложить послушать, например: как стучит колёсами трамвай, как гудит машина, как по-разному «звучат» легковой и грузовой автомобили, как шумит ветер, раскачивая деревья, как щебечут птички и т. п.

Предложить послушать звуки дома, например: как капает вода из крана и как она течёт, как кипит чайник, как шипят котлеты на сковороде, как звенит дверной звонок, как хлопает и скрипит дверь и т. п.

Во всех этих упражнениях надо сначала смотреть на предметы и слушать, какие звуки они издают. Затем ребёнок не смотрит на них и определяет, какие предметы звучат.



Лексическая тема «Фрукты»

Спросите ребёнка, как одним словом назвать яблоко, грушу, апельсин, мандарин, банан, гранат (**Что это? — Фрукты**).

Попросите назвать ещё какие-нибудь фрукты.

Рассмотрите некоторые из них, понюхайте и попробуйте на вкус.

Сравните фрукты по внешнему виду: по цвету, по размеру, по форме. Сравните их на ощупь, сравните по запаху, по вкусу и расскажите о каждом. Например: яблоко (какое?) — красное, большое, круглое, гладкое, ароматное, сладкое.

Расскажите ребёнку, что из фруктов можно варить компот или варенье, можно сушить. Обсудите, зачем нужно варить варенье или компот, если можно фрукты есть сырыми.

Поговорите о том, где фрукты растут, как их собирают и доставляют на прилавки магазинов.



Загадки

Учите ребёнка отгадывать загадки.

Подберите несколько загадок по теме «Фрукты» и предложите ребёнку их отгадать. Обязательно объясняйте ему незнакомые слова, обращайте внимание на признаки в описании предмета, которые помогут отгадать, о чём идёт речь. Пусть ребёнок сочиняет свои загадки и загадывает их вам.

ЗАНЯТИЕ 2



Знакомство с органами речи

Посмотри внимательно на себя в зеркало и произнеси звуки [п], [б]. Что помогло тебе произнести эти звуки, какие органы речи? Правильно, **губы**. Посмотри на себя в зеркало и покажи свою верхнюю

губу (потрогать её речевой палочкой или языком), а теперь нижнюю губу (потрогать её речевой палочкой или языком).

Рекомендации для взрослого: чтобы произнести звуки [п] и [б] правильно и, главное, научить этому ребёнка, потренируйтесь сначала сами.

Произнесите слово «пчела» медленно, нараспев. Прислушайтесь, как вы произносите первый звук в этом слове. Это и есть правильное произнесение звука [п] (но не [пэ]).

Произнесите слово «блюдо» медленно, нараспев. Прислушайтесь, как вы произносите первый звук в этом слове. Это и есть правильное произнесение звука [б].

Артикуляционное упражнение «Слонёнок»

И. п. Ребёнок сидит, голова прямо. Рот закрыт.

На счёт «раз» сомкнутые губы вытянуть вперёд, «два-три-четыре» — удерживать вытянутые губы, «пять» — вернуть губы в исходное положение.

Постепенно увеличивать счёт в течение недели сначала до 7, затем до 10.

Выполнить 3–5 раз.

Артикуляционное упражнение «Лягушки»

И. п. Ребёнок сидит, голова прямо. Рот закрыт.

На счёт «раз» — улыбнуться, показать сомкнутые зубы, на счёт «два-три-четыре» — удерживать губы в таком положении, на счёт «пять» — вернуть губы в исходное положение. Постепенно увеличивать счёт в течение недели сначала до 7, затем до 10.

Выполнить 3–5 раз.



Знакомство с неречевыми звуками

Пригласите ребёнка посидеть в тишине и прислушаться: что «звучит» в комнате, на кухне. Ребёнок сидит с закрытыми глазами.

Вот тикают часы на стене, а это скрипнул стул, а теперь папа щёлкнул компьютерной мышкой, бабушка вошла в комнату и села в кресло, кресло «охнуло» и затихло. Как много можно услышать, если уметь прислушиваться! Ведь мир, в котором мы живём, «не молчит», он умеет скрипеть, свистеть, шуршать, шелестеть. А это что за чудные звуки? Да это же дедушка поставил свою любимую пластинку, и теперь, так необыкновенно и чудесно, разлились по комнате звуки «Венского вальса».



Лексическая тема «Ягоды»

Спросите ребёнка, как одним словом назвать чернику, клюкву, рябину, ежевику (**Что это? — Ягоды**).

Попросите назвать ещё какие-нибудь ягоды: смородина, малина, крыжовник, клубника, земляника, вишня, арбуз. Рассмотрите некоторые из них, понюхайте и попробуйте на вкус.

Сравните разные ягоды по внешнему виду: по цвету, по размеру, по форме. Сравните их на ощупь, сравните по запаху, по вкусу и расскажите о каждой.

Обсудите, на какие две группы можно разделить все названные ягоды, почему? (*Лесные — растут в лесу; садовые — растут в саду.*)

Расскажите ребёнку, что из ягод можно варить компот или варенье, можно сушить. Обсудите, зачем нужно варить варенье или компот, если можно их есть сырыми?

Поговорите о том, где ягоды растут, как их собирают и доставляют на прилавки магазинов.

Предложите ребёнку такую игру: ребёнок закрывает глаза, а взрослый кладёт ему в рот разные ягодки. Пусть ребёнок отгадает по вкусу, какую ягодку он съел.



Загадки

Учите ребёнка отгадывать загадки.

Подберите несколько загадок по теме «Ягоды» и предложите ребёнку их отгадать. Обязательно объясняйте ему незнакомые слова,

обращайте внимание на признаки в описании предмета, которые могут отгадать, о чём идёт речь. Пусть ребёнок сочиняет свои загадки и загадывает их вам.

ЗАНЯТИЕ 3

Знакомство с органами речи



Посмотри внимательно на себя в зеркало, весело улыбнись и произнеси звук [с]. Какие органы речи помогли тебе произнести этот звук? Правильно, **губы, зубы, язык** (хотя язык из-за зубов ты и не видишь). Посмотри на себя в зеркало и покажи **нижние передние зубы**, а теперь покажи **верхние передние зубы**.

Рекомендации для взрослых: обратите внимание, что в норме звук [с] произносится так — губы в улыбке, зубы сближены, но не сомкнуты, кончик языка упирается в нижние зубы, а боковые края языка приподняты и прижимаются к верхним коренным зубам, образуя желобок вдоль средней линии языка, по которому воздух «течёт» вперёд.

Артикуляционное упражнение «Весёлые друзья»

И. п. Ребёнок сидит, голова прямо. Рот закрыт.

На счёт «раз» — губы вытягиваются вперёд, как «хобот», на счёт «два» губы растягиваются в стороны, как у лягушки (зубы видны).

Выполнить 3–5 раз.

Артикуляционное упражнение «Весёлый поросёнок»

И. п. Ребёнок сидит, голова прямо. Рот закрыт.

На счёт: «раз» сомкнутые губы вытянуть вперёд — «пяточок». На счёт «два» потянуть губы влево («пяточок» смотрит влево), на счёт «три» — снова тянуть губы вперёд. На счёт «четыре» — потянуть губы

вправо («пяточок» смотрит вправо). На счёт «пять» — снова тянуть губы вперёд. На счёт «шесть» — вернуть губы в исходное положение (спокойно отпустить губы, не тянуть).

Выполнить 3–5 раз.



Знакомство с неречевыми звуками

Предложите ребёнку послушать, как звучат погремушка и барабан. Что звучит тише? Что громче? Обсудите это с ребёнком.

А теперь поиграйте в игру «Что звучало?». Ребёнок не должен смотреть на игрушки, а постараться определить, что звучало, только по звуку (на слух).

Когда ребёнок научится различать звуки двух предметов, добавьте ещё один, например дудочку. Сравните и обсудите, как предметы звучат, что звучит громче, что тише.

А теперь снова поиграйте. «Позвучите» сначала одним предметом из трёх, пусть ребёнок отгадывает, затем другим и т. д.



Лексическая тема

«Овощи»

Спросите ребёнка как одним словом назвать морковь, огурец, лук, горох (**Что это?** — *Овощи*).

Попросите назвать ещё какие-нибудь овощи: картофель, капуста, свёкла, кабачок, баклажан. Рассмотрите некоторые из них, понюхайте и попробуйте на вкус.

Сравните разные овощи по внешнему виду: по цвету, по размеру, по форме. Сравните их на ощупь, сравните по запаху, по вкусу и расскажите о каждом.

Поговорите о том, где овощи растут, как их собирают и доставляют на прилавки магазинов.

Обсудите, что из них можно приготовить.

Предложите ребёнку игру «Приготовь салат». Пусть ребёнок расскажет, как он будет готовить салат из овощей (какие овощи возьмёт, что будет делать с ними дальше — помоем, порежем и т. п.).



Загадки

Учите ребёнка отгадывать загадки.

Подберите несколько загадок по теме «Овощи» и предложите ребёнку их отгадать. Обязательно объясняйте ему незнакомые слова, обращайтесь внимание на признаки в описании предмета, которые помогут отгадать, о чём идёт речь. Пусть ребёнок сочиняет свои загадки и загадывает их вам.

ЗАНЯТИЕ 4



Знакомство с органами речи

Посмотри внимательно на себя в зеркало и произнеси звуки [в], [ф]. Что помогло тебе произнести их, какие органы речи? Правильно, **нижняя губа** и **верхние зубы**. Посмотри на себя в зеркало и покажи нижнюю губу и верхние зубы.

Артикуляционное упражнение «Пятачок»

И. п. Ребёнок сидит, голова прямо. Рот закрыт.

На счёт «раз» собрать губы в «пяточок», на счёт «два» — «пяточок» двигается вправо; на счёт «три» — вперёд; на счёт «четыре» — «пяточок» двигается влево, на счёт «пять» — снова вперёд. Затем выполнить круговые движения губами. Можно двигать губами и вверх–вниз.

Выполнить по 3 раза сначала в одну, потом в другую сторону.

Артикуляционное упражнение «Расчёска»

И. п. Ребёнок сидит, голова прямо. Рот закрыт.

Выполнять движения «покусывания» и «почёсывания» губ зубами. Выполнить 3–5 раз.



Знакомство с неречевыми звуками

Предложите ребёнку послушать, как звучат любые предметы и материалы. Погремите карандашами в коробочке или стакане, пошуршите пакетом, смятой бумагой, фольгой, пощёлкайте ножницами, позвоните ложечкой в стакане, постучите двумя деревянными ложками друг о друга, двумя металлическими ложками и т. д. Затем предложите ребёнку с закрытыми глазами определить, какой из предметов издаёт звук.

Если ребёнок не может удержаться от того, чтобы не подглядывать, спрячьте все предметы за импровизированную ширму и производите все действия за ней. Теперь и играть интереснее, и подсмотреть, точно, не удастся.

После того как ребёнок хорошо научится определять источник звуков, усложните задание, предлагая ребёнку для угадывания последовательность из двух или трёх звуков.



Лексическая тема «Деревья»

Спросите ребёнка, как одним словом назвать липу, осину, берёзу, ель, дуб (**Что это?** — *Деревья*).

Попросите назвать ещё какие-нибудь деревья.

Выйдите с ребёнком на улицу и посмотрите, какие деревья растут в вашем дворе. Рассмотрите и сравните их по внешнему виду: по высоте, по форме и размеру листьев, и расскажите о каждом дереве. Например, так: «Это берёза. Она высокая и стройная. Ствол у берёзы белый с чёрными чёрточками. Кора у неё нежная. Её ещё называют берестой. Берёзовые листочки маленькие. Они всегда дрожат на ветру».

Поговорите о деревьях: где растут, какими бывают, бывают ли на них плоды, какие у них листочки, опадают ли листья осенью или нет и т. д.



Загадки

Учите ребёнка отгадывать загадки.

Подберите несколько загадок по теме «Деревья» и предложите ребёнку их отгадать. Обязательно объясняйте ему незнакомые слова, обращайтесь внимание на признаки в описании предмета, которые помогут отгадать, о чём идёт речь. Пусть ребёнок сочиняет свои загадки и загадывает их вам.

ЗАНЯТИЕ 5



Знакомство с органами речи

Посмотри на себя в зеркало и произнеси звук [и] — тяни его долго. Что делают боковые края языка? Почувствовал? Правильно, боковые края языка плотно прижимаются к боковым коренным зубам. Коренные зубы располагаются далеко во рту. Они тоже принимают участие в произнесении звуков. Покажи **коренные зубы** у себя.

Артикуляционное упражнение «Паровозик»

И. п. Ребёнок сидит, голова прямо.

Улыбнуться, открыть рот, широкий кончик языка упирается в нижние зубы, спинку языка выгнуть широкой горкой, боковые края языка прижать к верхним коренным зубам. Подвигать языком вперёд–назад, «катая» боковые края языка по зубам, словно это колёса скользят по рельсам, плотно к ним прижимаясь. Рот закрыть.

Выполнить 3–5 раз.

Артикуляционное упражнение «Прогулка Весёлого Язычка»

И. п. Ребёнок сидит, голова прямо. Рот закрыт.

Все движения выполнять последовательно, в медленном темпе, четко:

- улыбнись и открой рот широко;
- кончик языка подними к середине верхней губы;

- кончик языка опусти к середине нижней губы;
- кончиком языка прикоснись к правому уголку рта;
- кончиком языка прикоснись к левому уголку рта;
- закрой рот;
- улыбнись и открой рот широко;
- кончиком языка прикоснись к середине верхних зубов;
- кончиком языка прикоснись к середине нижних зубов;
- надави кончиком языка на внутреннюю сторону правой щеки (посмотри в зеркало — будто у тебя там орешек прячется, правда?);
- надави кончиком языка на внутреннюю сторону левой щеки (посмотри в зеркало — будто у тебя и там орешек прячется);
- закрой рот.



Знакомство с неречевыми звуками

Предложите ребёнку поиграть с коробочками, в которых лежат различные материалы: песок, крупа, скрепки, фасоль, горох, бумажные шарики и т. д. Если коробочку потрясти, разные материалы издают различные шумы. Необходимо иметь два идентичных набора: для себя и для ребёнка.

Взрослый берёт коробочку из своего набора и трясёт её, ребёнок прислушивается к шуму с закрытыми глазами. Затем ребёнок берёт по одной коробочке из своего набора и, потряхивая, находит коробочку, шумящую аналогично. Игра продолжается до тех пор, пока для каждой коробочки из набора взрослого не будет найдена пара.



Лексическая тема «Цветы»

Спросите ребёнка, как одним словом назвать ирис, розу, ромашку, ландыш, одуванчик, колокольчик (**Что это? — Цветы**).

Попросите назвать ещё какие-нибудь цветы.

Рассмотрите, какие цветы есть на улице, на вашем садовом участке, в цветочном магазине, в вашем доме. Расскажите ребёнку о каждом

из них: какие условия любит этот цветок — солнце или тень; как часто его надо поливать; цветёт ли он; какого цвета у него цветочки.

Поговорите с ребёнком о том, где растут цветы, какими бывают, на какие группы можно их разделить (*садовые, полевые, лесные, комнатные*).



Загадки

Учите ребёнка отгадывать загадки.

Подберите несколько загадок по теме «Цветы» и предложите ребёнку их отгадать. Обязательно объясняйте ему незнакомые слова, обращайте внимание на признаки в описании предмета, которые помогут отгадать, о чём идёт речь. Пусть ребёнок сочиняет свои загадки и загадывает их вам.

ЗАНЯТИЕ 6



Знакомство с органами речи

А теперь познакомимся с нашим главным органом речи. Догадайся сам, что это?

Если б не было его,
Не сказал бы ничего.

Конечно, это — **язык**. Положи широкий расслабленный язык на нижнюю губу и внимательно рассмотри его в зеркало.

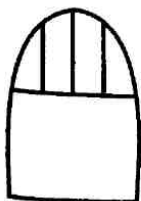

Кончик
языка

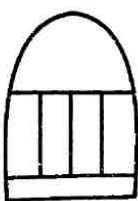

Спинка
языка

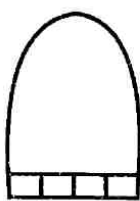

Корень
языка

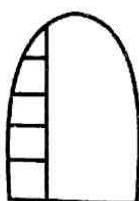

Левый бок
языка

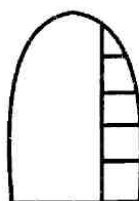

Правый бок
языка

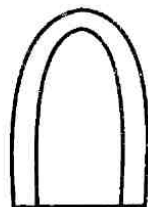

Ободок
языка

Артикуляционные упражнения «Любопытный Язычок»

И. п. Ребёнок сидит, голова прямо. Рот закрыт.

Все движения выполнять последовательно, в медленном темпе, чётко:

- рот широко открыть — любопытный Язычок открыл окошко в своём домике;
- высунуть язык изо рта — любопытный Язычок выглянул в окошко;
- «посмотреть» влево, вправо, вверх, вниз — любопытный Язычок смотрит по сторонам;
- убрать язык в рот — любопытный Язычок спрятался в домик;
- рот закрыть — любопытный Язычок захлопнул окошко.

Выполнить 3–5 раз.

Артикуляционное упражнение «Утро»

И. п. Ребёнок сидит, голова прямо. Рот закрыт.

Все движения выполнять последовательно, в медленном темпе, четко.

«Причешись». Улыбнуться, открыть рот. Выполнять «покусывание» и «почёсывание» языка зубами от самого кончика до середины языка и обратно.

«Чистим зубки». Улыбнуться, открыть рот. Широким кончиком языка гладить нижние зубы с внутренней, а затем с внешней стороны, выполняя движения влево — вправо. То же самое движение языком повторить для верхних зубов.

Выполнить 5 раз.



Различение силы и высоты голоса

Сказка «Три медведя»

Прочитайте ребёнку сказку «Три медведя». Обсудите прочитанное. Спросите, как зовут медведя-папу, медведицу-маму и медвежонка.

Поиграйте в **игру «Кто пришёл?»**. Взрослый «разговаривает» голосом разной высоты: самый низкий — папа, средний — мама, самый высокий — Мишутка. Ребёнок угадывает и называет героя сказки.

Затем ребёнок изображает, как рычали медведи, — отгадывает взрослый.

Сказка «Гуси-лебеди»

Прочитайте ребёнку сказку «Гуси-лебеди». Обсудите прочитанное. Спросите, как могла кричать девочка, когда искала своего братца, — громко или тихо? Почему? Как разговаривала девочка, когда они прятались от гусей-лебедей? Попросите ребёнка объяснить, почему девочка разговаривала в одном случае громко, а в другом тихо.

Поиграйте в **игру «Угадай по голосу»**. Взрослый произносит фразы по-разному, то громко, то тихо, а ребёнок угадывает — сейчас девочка ищет своего братца или они вместе спрячутся от гусей-лебедей. Затем ребёнок изображает героев сказки — взрослый угадывает, что происходит.

Печка, печка, скажи, куда гуси полетели?

Яблонька, яблонька, скажи, куда гуси полетели?

Молочная река, кисельные берега, куда гуси полетели?

Речка-матушка, спрячь меня!

Яблонька-матушка, спрячь меня!

Сударыня печка, спрячь меня!



Лексическая тема «Животные»

Спросите ребёнка, как одним словом назвать белку, бобра, зайца, лису, медведя, собаку, кошку, корову, свинью (**Кто это? — Животные**).

Попросите назвать ещё каких-нибудь животных.

На какие две группы можно разделить всех названных животных? Поговорите о диких и домашних животных: чем они различаются (почему одни дикие, а другие домашние): где живут, ухаживает ли за ними кто-нибудь, лечит ли их, кормит и т. д. Зачем человеку нужны домашние животные?

Разговаривая о каком-либо животном, обязательно предложите ребёнку рассмотреть картинки и рассказать, как оно выглядит. Какая у него шерсть, например: пушистая, мягкая, серая. Какие у него уши, например: длинные, короткие, маленькие, большие и т. п. Попросите ребёнка ответить на вопросы, например: «У собаки лапы чьи? — Собачьи. А пасть чья? — Собачья» и т. п.



Загадки

Учите ребёнка отгадывать загадки.

Подберите несколько загадок по теме «Животные» и предложите ребёнку их отгадать. Обязательно объясняйте ему незнакомые слова, обращайтесь внимание на признаки в описании предмета, которые помогут отгадать, о чём идёт речь. Пусть ребёнок сочиняет свои загадки и загадывает их вам.

ЗАНЯТИЕ 7

Рифмы

Объясните ребёнку, что такое рифма. Рифма — это похожие или одинаковые окончания («хвостики») слов. Например, **нора** — **гора**, **кино** — **темно**, **мартышка** — **плутишка**, **телефон** — **слон**.

Предложите ребёнку послушать любое стихотворение и определить в нём рифмующиеся слова.

Предложите ребёнку закончить начатую строчку так, чтобы получилась рифма.

Ра-ра-ра,
начинается ... (*игра*).
Но-но-но,
мы сейчас пойдём в ... (*кино*).
Ма-ма-ма,
ох, холодная ... (*зима*).
Цо-цо-цо,
снесла курица ... (*яйцо*).

Мо-мо-мо,
 напишу тебе ... (*письмо*).
 Ай-ай-ай,
 наливайте в чашки ... (*чай*).
 Ой-ой-ой,
 эту песню с нами ... (*пой*).
 Онь-онь-онь,
 в чистом поле скачет ... (*конь*).
 Ок-ок-ок,
 очень вкусный ... (*пирожок*).
 Ол-ол-ол,
 все садимся мы за ... (*стол*).

Ритмы

Ребёнок сидит рядом со взрослым так, чтобы видеть его руки.

1. Взрослый отбивает ритм, а ребёнок внимательно слушает и затем повторяет его. Можно хлопать в ладоши, можно стучать по коленям, по столу ладонями или палочкой.

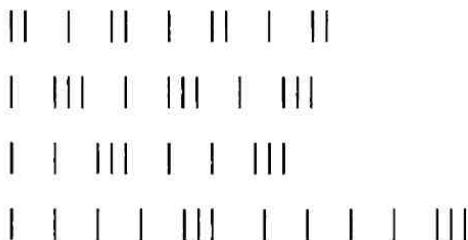

На мотив песенки «Маленькой ёлочке холодно зимой»:



2. Ребёнок отбивает ритм, а взрослый внимательно слушает и затем повторяет. Взрослому необходимо иногда допускать ошибки, чтобы ребёнок замечал и исправлял их.

Знакомство с гласными звуками

Объясните ребёнку, что когда люди разговаривают, они пользуются речью. Их речь звучит. Когда мы произносим звуки речи, наш рот

то открывается, то закрывается. Губы то растягиваются в улыбке, то вытягиваются трубочкой. Язык то лежит спокойно, то ловко поднимается вверх. Из-за этого звуки получаются разными. Эти движения губ и языка называются **артикуляцией**.

Звуки бывают гласными и согласными. Гласные — это звуки, которые произносятся голосом. Их можно долго тянуть, петь. При произнесении этих звуков выдыхаемый воздух выходит наружу свободно, не встречая никаких препятствий на своём пути.

Познакомьте ребёнка с гласными звуками и их артикуляцией, выполнив задание перед зеркалом:

[А] — рот широко открыт, язык спокойно лежит во рту, касаясь кончиком нижних зубов;

[О] — губы округлены, язык немного отодвинут назад, спинка языка слегка приподнята;

[У] — губы вытянуты трубочкой, язык отодвинут немного назад, задняя часть спинки языка поднята к верхнему нёбу;

[Ы] — рот приоткрыт, язык немного отодвинут назад, корень языка приподнят к верхнему нёбу;

[Э] — рот открыт меньше, чем при произнесении звука **[А]**, язык спокойно лежит во рту;

[И] — губы растянуты в улыбке, кончик языка упирается в нижние зубы.

Поймай звук

Предложите ребёнку внимательно слушать слова, которые вы будете произносить. Научите ребёнка слушать и слышать указанный звук, вычлняя его из потока звучащей речи.

1. Взрослый произносит слова — такие, в которых есть звук **[А]**, и такие, в которых этого звука нет. Когда ребёнок услышит в слове звук **[А]**, пусть хлопнет в ладоши — поймает звук.

Слова: мак, парус, стол, сани, валенки, лимон, краски, кино, альбом, сапоги, книга.

2. Взрослый произносит слова — такие, в которых есть звук **[А]**, и такие, в которых этого звука нет. Когда ребёнок услышит в слове звук **[А]**, пусть хлопнет в ладоши — поймает звук и скажет, в какой части слова: в начале, середине или конце он стоит.

- Если слово начинается со звука — значит, звук стоит «в начале», например, август. Если слово заканчивается звуком — значит, звук стоит «в конце», например, игра. Если звук в слове не первый и не последний — значит, он стоит «в середине», например, тетрадь.

Слова: аист, август, стена, игра, осень, пенал, ластик, садик, перо, полоса, телефон, телеграф.



Лексическая тема «Птицы»

Спросите ребёнка, как одним словом назвать сову, гуся, кукушку, дятла, курицу, утку (**Кто это?** — Птицы).

Попросите назвать ещё каких-нибудь птиц. На какие две группы можно разделить всех названных птиц? Поговорите о диких и домашних птицах, чем они различаются: где живут, ухаживает ли за ними кто-нибудь, лечит, кормит и т. д. Зачем человеку нужны домашние птицы?

Разговаривая о какой-либо птице, обязательно предложите ребёнку рассмотреть картинку и рассказать, как она выглядит, какие у неё перья, например: гладкие, взъерошенные. Какой клюв, например: длинный, короткий, маленький, большой. Попросите ребёнка ответить на вопросы, например: «У голубя лапки чьи? — Голубиные. — А клюв чей? — Голубиный» и т. п.



Загадки

Учите ребёнка отгадывать загадки.

Подберите несколько загадок по теме «Птицы» и предложите ребёнку их отгадать. Обязательно объясняйте ему незнакомые слова, обращайте внимание на признаки в описании предмета, которые помогут отгадать, о чём идёт речь. Пусть ребёнок сочиняет свои загадки и загадывает их вам.

ЗАНЯТИЕ 8

Рифмы

Предложите ребёнку закончить начатую вами фразу так, чтобы получилась рифма.

Капризные сандалии
Однажды мне сказали:
— Боимся мы щекотки
Сапожной строгой ... (*щётки*).

У меня пропал носок
Утащил его ... (*щенок*).

Медведица рыщет,
Медвежат под ёлкой ... (*ищет*).

Ритмы

Ребёнок сидит рядом со взрослым так, чтобы видеть его руки.

1. Взрослый отбивает ритм двумя руками одновременно, а ребёнок внимательно слушает и затем повторяет ритмический рисунок двумя руками одновременно.

2. Ребёнок отбивает ритм двумя руками одновременно, а взрослый внимательно слушает и затем повторяет. Взрослому необходимо иногда допускать ошибки при отбивании ритмов, чтобы ребёнок замечал и исправлял их.

● В каждом занятии необходимо отрабатывать 3–6 ритмических рисунков (ритмов).

Назови слова со звуком [А]

1. Предложите ребёнку назвать слова, в которых есть звук [А].

2. Предложите ребёнку назвать слова, в которых звук [А] стоит: в начале слова; в середине слова; в конце слова.

3. Предложите ребёнку внимательно посмотреть вокруг и сказать, в названиях каких предметов есть звук [А].

Звук [А]. Буква А а

Звуки речи мы слышим и произносим. **Буквы** — это специальные значки, которыми мы на письме обозначаем звуки речи. Буквы мы пишем и читаем.

Объясните ребёнку, чем звук отличается от буквы. Познакомьте ребёнка с буквой **А а**: **А** — заглавная буква, **а** — строчная буква.

Покажите, как пишется эта буква (только печатная). Поговорите вместе с ребёнком, из каких элементов она состоит.

1. Попросите ребёнка с закрытыми глазами ощупать букву **А** сначала левой рукой, затем правой. Можно взять объёмную букву или вырезать из наждачной или бархатной бумаги.

2. Попросите ребёнка вылепить букву **А** из пластилина, вырезать из бумаги, сложить её из счётных палочек, выложить фасолью, горохом, верёвочкой, цепочкой.

3. Попросите ребёнка «прописать» букву **А** в воздухе самостоятельно или с помощью взрослого (взрослый держит руку ребёнка) сначала левой рукой, затем правой.

4. Попросите ребёнка несколько раз написать букву **А** простым карандашом на листе бумаги самостоятельно или с помощью взрослого.

Шифровка

Предложите ребёнку подобрать слова к схемам:

А _____ **А** _____ **А**

Попросите ребёнка объяснить свой выбор.



Лексическая тема

«Одежда. Обувь. Головные уборы»

Спросите ребёнка, как одним словом назвать плащ и шубу (**Что это?** — *Одежда*); ботинки и валенки (**Что это?** — *Обувь*); шапку и кепку (**Что это?** — *Головные уборы*).

Попросите назвать ещё какие-нибудь предметы из названных групп. Предложите ребёнку сравнить и сказать, чем похожи и чем различаются предметы одной группы. Например, шапка и кепка. Кто их носит, из чего они сшиты, когда их надевают и т. п. Предложите ребёнку рассмотреть одежду на картинках и одежду, которую носит ребёнок. Пусть расскажет, когда и что надо надевать. Например: зимой, весной, летом, осенью; в театр, в спортивный зал, в кино, в лес и т. п.



Загадки

Учите ребёнка отгадывать загадки.

Подберите несколько загадок по теме «Одежда. Обувь. Головные уборы» и предложите ребёнку их отгадать. Обязательно объясняйте ему незнакомые слова, обращайтесь внимание на признаки в описании предмета, которые помогут отгадать, о чём идёт речь. Пусть ребёнок сочиняет свои загадки и загадывает их вам.

ЗАНЯТИЕ 9

Рифмы

Предложите ребёнку закончить начатую фразу так, чтобы получилась рифма.

У меня знакомых тьма,
Не могу их счесть сама,
Потому что, кто пройдёт,
Меня за руку берёт.
Любям рада я, поверь,
Я в твою квартиру... *(дверь)*.

Ёжик вырос в десять раз,
Получился ... *(дикобраз)*.

В лесу под щебет и под свист
Стучит лесной телеграфист:

«Здорово, дрозд-приятель!» —
И ставит подпись ... (дятел).

Ритмы

Ребёнок сидит рядом со взрослым так, чтобы видеть его руки.

1. Взрослый отбивает ритм левой рукой, а ребёнок внимательно слушает и затем повторяет ритмический рисунок левой рукой.

2. Ребёнок отбивает ритм левой рукой, а взрослый внимательно слушает и затем повторяет. Взрослому необходимо иногда допускать ошибки при отбивании ритмов, чтобы ребёнок замечал и исправлял их.

Назови слова со звуком [О]

1. Предложите ребёнку назвать слова, в которых есть звук [О].

2. Предложите ребёнку назвать слова, в которых звук [О] стоит: в начале слова; в середине слова; в конце слова.

3. Предложите ребёнку внимательно посмотреть вокруг и сказать, в названиях каких предметов есть звук [О].

Звук [О]. Буква О о

Предложите ребёнку вспомнить, чем звук отличается от буквы (см. занятие 8). Познакомьте ребёнка с буквой **О о**: **О** — заглавная буква, **о** — строчная буква.

Покажите, как она пишется (только печатная буква). Поговорите с ребёнком, из каких элементов эта буква состоит.

1. Попросите ребёнка с закрытыми глазами ощупать букву **О** сначала левой рукой, затем правой. Можно взять объёмную букву или вырезать из наждачной или бархатной бумаги.

2. Положите буквы **А, О** в непрозрачный мешочек. Задача ребёнка, засунув руку в мешочек и не вынимая буквы, определить на ощупь, какая это буква, назвать её и только потом вынуть букву из мешочка. Сначала ребёнок выполняет упражнение одной рукой, затем другой.

3. Попросите ребёнка вылепить букву **О** из пластилина, вырезать из бумаги, сложить из счётных палочек, выложить фасолью, горохом, верёвочкой, цепочкой.

4. Попросите ребёнка «прописать» букву **О** в воздухе самостоятельно или с помощью взрослого (взрослый держит руку ребёнка) сначала левой рукой, затем правой.

5. Попросите ребёнка несколько раз написать букву **О** простым карандашом на листе бумаги самостоятельно или с помощью взрослого.

Шифровка

Предложите ребёнку подобрать слова к схемам:

о _____ о _____ о _____

Попросите ребёнка объяснить свой выбор.



Лексическая тема «Явления природы»

Спросите ребёнка, как одним словом назвать гром, радугу, снежинки, сосульки (**Что это?** — *Явления природы*).

Попросите назвать ещё какие-нибудь явления природы. Поговорите с ребёнком об этих явлениях природы: в какое время года они бывают и т. д. Обсудите, какие явления природы вы наблюдали в жизни, что сейчас происходит на улице — какая погода, идёт ли дождь или снег и т. п. Рассмотрите с ребёнком картинки различных явлений природы и обсудите их. Предложите ребёнку рассказать о том явлении природы, которое произвело на него самое большое впечатление.



Загадки

Учите ребёнка отгадывать загадки.

Подберите несколько загадок по теме «Явления природы» и предложите ребёнку их отгадать. Обязательно объясняйте ему незнакомые

слова, обращайтесь внимание на признаки в описании предмета, которые помогут отгадать, о чём идёт речь. Пусть ребёнок сочиняет свои загадки и загадывает их вам.

ЗАНЯТИЕ 10

Рифмы

Предложите ребёнку закончить начатую фразу так, чтобы получилась рифма.

Кто без нот и без свирели
Лучше всех выводит трели,
Голосистее, нежней?
Вы узнали? — ... (*соловей*).

Верещунья, белобока,
И зовут её ... (*сорока*).

Ей не скажешь: «Кошка, брысь!»
Потому что это ... (*рысь*).

Посмотрите, как красиво!
Над рекой склонилась ... (*ива*).

Ритмы

Ребёнок сидит рядом со взрослым так, чтобы видеть его руки.

1. Взрослый отбивает ритм правой рукой, а ребёнок внимательно слушает и затем повторяет ритмический рисунок правой рукой.

2. Ребёнок отбивает ритм правой рукой, а взрослый внимательно слушает и затем повторяет. Взрослому необходимо иногда допускать ошибки при отбивании ритмов, чтобы ребёнок замечал и исправлял их.

Назови слова со звуком [У]

1. Предложите ребёнку назвать слова, в которых есть звук [У].

2. Предложите ребёнку назвать слова, в которых звук [У] стоит: в начале слова; в середине слова; в конце слова.

3. Предложите ребёнку внимательно посмотреть вокруг и сказать, в названиях каких предметов есть звук [У].

Звук [У]. Буква У у

Предложите ребёнку вспомнить, чем звук отличается от буквы. (см. занятие 8). Познакомьте ребёнка с буквами **У у**: **У** — заглавная буква, **у** — строчная буква.

Покажите, как пишется эта буква (только печатная). Поговорите вместе с ребёнком, из каких элементов эта буква состоит.

1. Попросите ребёнка с закрытыми глазами ощупать букву **У** сначала левой рукой, затем правой. Можно взять объёмную букву или вырезать из наждачной или бархатной бумаги.

2. Положите буквы **А, О, У** в непрозрачный мешочек. Задача ребёнка, засунув руку в мешочек и не вынимая буквы, определить на ощупь, какая это буква, назвать её и только потом вынуть букву из мешочка. Сначала ребёнок выполняет упражнение одной рукой, затем другой.

3. Попросите ребёнка вылепить букву **У** из пластилина, вырезать из бумаги, сложить из счётных палочек, выложить фасолью, горохом, верёвочкой, цепочкой.

4. Попросите ребёнка «прописать» букву **У** в воздухе самостоятельно или с помощью взрослого (взрослый держит руку ребёнка) сначала левой рукой, затем правой.

5. Попросите ребёнка несколько раз написать букву **У** простым карандашом на листе бумаги самостоятельно или с помощью взрослого.

Шифровка

Предложите ребёнку подобрать слова к схемам:

у _____ **у** _____ **у**

Попросите ребёнка объяснить свой выбор.



Лексическая тема «Инструменты»

Спросите ребёнка, как одним словом назвать рубанок, топор, ножицы, спицы, иголку, напёрсток (**Что это?** — *Инструменты*).

Попросите назвать ещё какие-нибудь инструменты. На какие две группы можно разделить все названные здесь инструменты? Поговорите с ребёнком о том, зачем человеку нужны эти инструменты. Рассмотрите с ребёнком различные инструменты, которыми вы пользуетесь сами (когда мастерите или чините что-то, когда шьёте или вяжете). Предложите ребёнку рассмотреть картинки тех предметов, которых у вас нет. Пусть ребёнок расскажет, как он будет забивать гвоздь, как зашивать дырку.



Загадки

Учите ребёнка отгадывать загадки.

Подберите несколько загадок по теме «Инструменты» и предложите ребёнку их отгадать. Обязательно объясняйте ему незнакомые слова, обращайте внимание на признаки в описании предмета, которые помогут отгадать, о чём идёт речь. Пусть ребёнок сочиняет свои загадки и загадывает их вам.

ЗАНЯТИЕ 11

Рифмы

Предложите ребёнку закончить начатую фразу так, чтобы получилась рифма.

В хобот воду набирает,
А потом фонтан пускает.
Очень крепок и силен.
Догадался? Это — ... (*слон*).

В реках Африки живёт
Злой зелёный пароход!
Кто б навстречу ни поплыл,
Всех проглотит ... (*крокодил*).

Добродушен, деловит,
Весь иголками покрыт.
Слышишь топот шустрых ножек?
Это наш приятель... (*ёжик*).

Ритмы

Ребёнок сидит рядом с взрослым так, чтобы видеть его руки.

1. Взрослый отбивает ритм двумя руками поочерёдно (например: | — правой рукой, ||| — левой рукой, | — правой рукой), а ребёнок внимательно слушает и затем повторяет ритмический рисунок двумя руками поочерёдно в том же порядке (например: | — правой рукой, ||| — левой рукой, | — правой рукой).

2. Ребёнок отбивает ритм двумя руками поочерёдно, а взрослый внимательно слушает и затем повторяет. Взрослому необходимо иногда допускать ошибки при отбивании ритмов, чтобы ребёнок замечал и исправлял их.

Назови слова со звуком [И]

1. Предложите ребёнку назвать слова, в которых есть звук [И].
2. Предложите ребёнку назвать слова, в которых звук [И] стоит: в начале слова; в середине слова; в конце слова.
3. Предложите ребёнку внимательно посмотреть вокруг и сказать, в названиях каких предметов есть звук [И].

Звук [И]. Буква И и

Предложите ребёнку вспомнить, чем звук отличается от буквы (см. занятие 8). Познакомьте ребёнка с буквой **И** и **и**: **И** — заглавная буква, **и** — строчная буква.

Покажите, как пишется эта буква (только печатная). Поговорите с ребёнком, из каких элементов эта буква состоит.

1. Попросите ребёнка с закрытыми глазами ощупать букву **И** сначала левой рукой, затем правой рукой. Можно взять объёмную букву или вырезать из наждачной или бархатной бумаги.

2. Положите буквы **А, О, У, И** в непрозрачный мешочек. Задача ребёнка, засунув руку в мешочек и не вынимая буквы, определить на ощупь, какая это буква, назвать её и только потом вынуть букву из мешочка. Сначала ребёнок выполняет упражнение одной рукой, затем другой.

3. Попросите ребёнка вылепить букву **И** из пластилина, вырезать из бумаги, сложить из счётных палочек, выложить фасолью, горохом, верёвочкой, цепочкой.

4. Попросите ребёнка «прописать» букву **И** в воздухе самостоятельно или с помощью взрослого (взрослый держит руку ребёнка) сначала левой рукой, затем правой рукой.

5. Попросите ребёнка несколько раз написать букву **И** простым карандашом на листе бумаги самостоятельно или с помощью взрослого.

Шифровка

Предложите ребёнку подобрать слова к схемам:

И _____ **И** _____ **И**

Попросите ребёнка объяснить свой выбор.

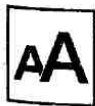

Лексическая тема

«Мебель. Бытовые приборы»

Спросите ребёнка, как одним словом назвать парту, шкаф, стол (**Что это?** — *Мебель*); холодильник, часы, утюг (**Что это?** — *Бытовые приборы*).

Попросите назвать ещё какие-нибудь предметы мебели и бытовые приборы. Пусть ребёнок расскажет, как пользоваться этими предметами мебели и бытовыми приборами. Зачем всё это нужно человеку? Рассмотрите с ребёнком те предметы мебели и бытовые приборы, которые есть в вашем доме.



Загадки

Учите ребёнка отгадывать загадки.

Подберите несколько загадок по теме «Мебель. Бытовые приборы» и предложите ребёнку их отгадать. Обязательно объясняйте ему незнакомые слова, обращайтесь внимание на признаки в описании предмета, которые помогут отгадать, о чём идёт речь. Пусть ребёнок сочиняет свои загадки и загадывает их вам.

ЗАНЯТИЕ 12

Назови ласково

Предложите ребёнку назвать ласково все предметы, которые он видит вокруг себя. Например: диван — диванчик, шкаф — шкафчик, сестра — сестрёнка и т. п.

Ритмы

Ребёнок сидит рядом с взрослым так, чтобы видеть его ноги.

1. Взрослый отбивает ритм левой ногой, а ребёнок внимательно слушает и затем повторяет ритмический рисунок левой ногой.

2. Ребёнок отбивает ритм левой ногой, а взрослый внимательно слушает и затем повторяет. Взрослому необходимо иногда допускать ошибки при отбивании ритмов, чтобы ребёнок замечал и исправлял их.

Звук [ы]. Буква Ы ы

Предложите ребёнку вспомнить, чем звук отличается от буквы (см. занятие 8). Познакомьте ребёнка с буквой **Ы ы**: **Ы** — заглавная буква, **ы** — строчная буква.

Покажите, как пишется эта буква (только печатная). Поговорите с ребёнком, из каких элементов эта буква состоит.

1. Попросите ребёнка с закрытыми глазами ощупать букву **Ы** сначала левой рукой, затем правой. Можно взять объёмную букву или вырезать из наждачной или бархатной бумаги.

2. Положите буквы **А, О, У, И, Ы** в непрозрачный мешочек. Задача ребёнка, засунув руку в этот мешочек и не вынимая буквы, определить на ощупь, какая это буква, назвать её и только потом вынуть букву из мешочка. Сначала ребёнок выполняет упражнение одной рукой, затем другой.

3. Попросите ребёнка вылепить букву **Ы** из пластилина, вырезать из бумаги, сложить из счётных палочек, выложить фасолью, горохом, верёвочкой, цепочкой.

4. Попросите ребёнка «прописать» букву **Ы** в воздухе самостоятельно или с помощью взрослого (взрослый держит руку ребёнка) сначала левой рукой, затем правой рукой.

5. Попросите ребёнка несколько раз написать букву **Ы** простым карандашом на листе бумаги самостоятельно или с помощью взрослого.

Шифровка

Предложите ребёнку подобрать слова к схемам:

_____ **Ы** _____

_____ **Ы** _____

Попросите ребёнка объяснить свой выбор.



Лексическая тема «Игрушки. Игры»

Спросите ребёнка, как одним словом назвать юлу, мяч, воздушный шарик, куклу, скакалку (**Что это?** — *Игрушки*); шашки, лото (**Что это?** — *Игры*).

Попросите ребёнка назвать, какие ещё игрушки и игры он знает. Пусть ребёнок расскажет, как он играет со своими игрушками и в настольные игры. Предложите ребёнку рассмотреть картинки, на которых изображены игрушки, вспомнить, какие игрушки и игры есть у него в детском саду.



Загадки

Учите ребёнка отгадывать загадки.

Подберите несколько загадок по теме «Игрушки. Игры» и предложите ребёнку их отгадать. Обязательно объясняйте ему незнакомые слова, обращайтесь внимание на признаки в описании предмета, которые помогут отгадать, о чём идёт речь. Пусть ребёнок сочиняет свои загадки и загадывает их вам.

ЗАНЯТИЕ 13

Что для чего?

Предложите ребёнку назвать предметы, которые он видит вокруг себя, и сказать, для чего нужны человеку эти предметы. Нужно постараться при описании предметов использовать как можно больше слов, называющих признаки этих предметов (прилагательные), т. е. слова, которые отвечают на вопросы «какой?», «какая?», «какое?», «какие?». Предметы можно описывать по форме, цвету, размеру, какие они на ощупь, из чего сделаны (сделан из дерева — деревянный, сделан из кожи — кожаный и т. п.).

Ритмы

Ребёнок сидит рядом с взрослым так, чтобы видеть его ноги.

1. Взрослый отбивает ритм правой ногой, а ребёнок внимательно слушает и затем повторяет ритмический рисунок правой ногой.

2. Ребёнок отбивает ритм правой ногой, а взрослый внимательно слушает и затем повторяет. Взрослому необходимо иногда допускать ошибки при отбивании ритмов, чтобы ребёнок замечал и исправлял их.

Назови слова со звуком [Э]

Предложите ребёнку назвать слова, в которых есть звук [Э]. Этот звук достаточно редкий, поэтому помогите ребёнку в выполнении этого

задания, задавая ему наводящие вопросы. Например: где стоят книги? (на этажерке). Что висит на стене? (эстамп). Что лежит на тарелке? (эскимо, эклер). Кто сочиняет стихи? (поэт). Пусть ребёнок повторит подсказанные вами слова и скажет, в какой части слова этот звук стоит: в начале или в середине.

Звук [Э]. Буква Ээ

Предложите ребёнку вспомнить, чем звук отличается от буквы (см. занятие 8). Познакомьте ребёнка с буквой **Э э**: **Э** — заглавная буква, **э** — строчная буква.

Покажите, как пишется эта буква (только печатная). Поговорите вместе с ребёнком, из каких элементов она состоит.

1. Попросите ребёнка с закрытыми глазами ощупать букву **Э** сначала левой рукой, затем правой рукой. Можно взять объёмную букву или вырезать из наждачной или бархатной бумаги.

2. Положите буквы **А, О, У, И, Ы, Э** в непрозрачный мешочек. Задача ребёнка, засунув руку в этот мешочек и не вынимая буквы, определить на ощупь, какая это буква, назвать её и только потом вынуть букву из мешочка. Сначала ребёнок выполняет упражнение одной рукой, затем другой.

3. Попросите ребёнка вылепить букву **Э** из пластилина, вырезать из бумаги, сложить из счётных палочек, выложить фасолью, горохом, верёвочкой, цепочкой.

4. Попросите ребёнка «прописать» букву **Э** в воздухе самостоятельно или с помощью взрослого (взрослый держит руку ребёнка) сначала левой рукой, затем правой рукой.

5. Попросите ребёнка несколько раз написать букву **Э** простым карандашом на листе бумаги самостоятельно или с помощью взрослого.

Знакомство с согласными звуками

Вспомните с ребёнком, что звуки бывают гласные и согласные. Расскажите ребёнку, что согласные звуки могут звучать твёрдо или мягко и, как и гласные, могут стоять в начале, в середине и в конце слова.

Предлагая ребёнку задание, произносите загаданный звук утрированно, т. е. чётко, чуть дольше, чем другие звуки, чтобы ребёнок мог услышать этот звук на фоне других.

Твёрдый согласный звук. Предложите ребёнку определить и назвать, где находится звук [с]: в начале, середине или конце слова. Слова: самолёт, автобус, колбаска.

Мягкий согласный звук. Предложите ребёнку определить и назвать, где находится звук [с'] (сь): в начале, середине или конце слова? Слова: семь, гусь, письмо.

Твёрдый и мягкий согласный звук. Предложите ребёнку определить и назвать, где находится звук: в начале, в середине или в конце слова, и какой это звук, твёрдый или мягкий.

[з] — [з'] — зонт, земляника, обезьянка, коза;

[б] — [б'] — бант, бинт, клубок, победа;

[п] — [п'] — палка, пилка, сноп, степь, лопата, копилка;

[в] — [в'] — вата, винт, канава, повидло;

[ф] — [ф'] — фара, финик, шкаф, сифон, кефир;

[м] — [м'] — марка, миска, ком, семь, комар, карамель;

[н] — [н'] — нос, нитка, диван, конь, индюк, книга;

[д] — [д'] — дом, диск, радуга, родители;

[т] — [т'] — тумба, тина, самокат, весть, картон, картина;

[г] — [г'] — голубь, гиря, рога, сапоги;

[к] — [к'] — карта, кит, лук, банка, пакет;

[х] — [х'] — хата, химия, страх, буханка, орехи;

[л] — [л'] — лампа, лес, стул, соль, балкон, олень;

[р] — [р'] — робот, речка, тигр, фонарь, баранка, гриб.

- Если какие-либо звуки из этого задания ребёнок произносит нечётко или вы не можете понять, правильно или «как-то не так» говорит ваш ребёнок, обязательно обратитесь к специалисту (логопеду).

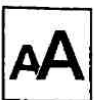

Лексическая тема

«Учебные вещи»

Спросите ребёнка, как одним словом назвать портфель, тетрадь, пенал, дневник, ручку, книгу (**Что это?** — *Учебные вещи*).

Попросите назвать ещё какие-нибудь вещи, которые понадобятся ребёнку в школе. Предложите рассказать, как он будет пользоваться ими, для чего нужна каждая вещь.

Если у ребёнка пока нет учебных вещей, предложите ему рассмотреть картинки с этими предметами и поговорите о них.



| Загадки

Учите ребёнка отгадывать загадки.

Подберите несколько загадок по теме «Учебные вещи» и предложите ребёнку их отгадать. Обязательно объясняйте ему незнакомые слова, обращайте внимание на признаки в описании предмета, которые помогут отгадать, о чём идёт речь. Пусть ребёнок сочиняет свои загадки и загадывает их вам.

| ЗАНЯТИЕ 14

| Подбери слова

1. Предложите ребёнку назвать слова на заданный вами звук. Вы можете загадывать по очереди любой из гласных или согласных звуков.
2. Предложите ребёнку назвать слова, в которых есть заданный вами звук: в начале слова, в середине слова, в конце слова.

| Ритмы

Ребёнок сидит рядом с взрослым так, чтобы видеть его ноги.

1. Взрослый отбивает ритм двумя ногами поочерёдно (например: || — правой ногой, ||| — левой ногой, ||| — правой ногой), а ребёнок внимательно слушает и затем повторяет ритмический рисунок двумя ногами поочерёдно в том же порядке (например: || — правой ногой, ||| — левой ногой, ||| — правой ногой).

2. Ребёнок отбивает ритм, а взрослый внимательно слушает и затем повторяет. Взрослому необходимо иногда допускать ошибки при отбивании ритмов, чтобы ребёнок замечал и исправлял их.

Превращаем звук в кружок

Взрослый произносит слова, чётко выговаривая каждый звук. Ребёнок должен нарисовать столько кружков, сколько звуков он услышит.

Слова: дом, сыр, муха, сила, март, забор, корка, машина, ба-
рабан.

Назови слово

Предложите ребёнку назвать слово определённой тематики на заданный звук. Например: «Назови игрушку на звук [м]». Ребёнок может сказать слова: машинка или матрёшка.

- одежда — [п] (*пальто*)
- ягода — [м] (*малина*)
- дерево — [д] (*дуб*)
- гриб — [с] (*сыроежка*)
- фрукт — [б] (*банан*)
- цветок — [г] (*гвоздика*)
- овощ — [п] (*помидор*)
- бытовой прибор — [х] (*холодильник*)
- мебель — [ш] (*шкаф*)

Пальчиковая гимнастика

Взрослый читает текст, ребёнок выполняет движения.

Этот пальчик — маленький,

Мизинчик удаленький. (*Ребёнок тянет палец на себя, а затем поглаживает.*)

Безымянный — кольцо носит,

Ни за что его не бросит. (*Тянет палец на себя, а затем поглаживает.*)

Ну, а этот — средний, длинный.

Он как раз посередине. (*Тянет палец на себя, а затем поглаживает.*)

Этот указательный,

Пальчик замечательный. (*Тянет палец на себя, а затем поглаживает.*)

Большой палец, хоть не длинный,
Среди пальцев самый сильный. (*Тянет палец на себя, а затем поглаживает.*)

Пальцы не ссорятся, (*сжимает пальцы в кулак и разжимает*)

Вместе дело спорится.

Фразеологизмы

Подобные задания помогут ребёнку лучше узнать родной язык, научат любить меткое слово и образную речь.

Попросите ребёнка объяснить смысл выражений (своими словами, как он это понимает).

- **«Без сучка и без задоринки»** — безукоризненно, без изъянов, без затруднений.
- **«Проще пареной репы»** — очень просто, пара пустяков.

Помогите ребёнку понять смысл этих выражений.

ЗАНЯТИЕ 15

Подбери слово

Предложите ребёнку во время игры в мяч называть слово, которое будет начинаться на тот же звук, что и ваше. Например: взрослый называет слово «сумка» и бросает ребёнку мяч. Ребёнок произносит первый звук этого слова [с], называет своё слово, начинающееся со звука [с], и возвращает мяч взрослому.

сумка — ...

зебра — ...

шапка — ...

щепка — ...

чепчик — ...

ручка — ...

речка — ...

лужа — ...

лето — ...

пачка — ...

печка — ...

банка — ...

бинт — ...

туча — ...

тишь — ...

дача — ...

дичь — ...

каша — ...

китель — ...

горка — ...

корка — ...

вата — ...

форма — ...

Ритмы

Ребёнок сидит рядом с взрослым так, чтобы видеть его руки.

1. Ребёнок слушает ритм с закрытыми глазами, повторяет ритмический рисунок с открытыми глазами.
2. Ребёнок слушает ритм с открытыми глазами, повторяет ритмический рисунок с закрытыми глазами.
3. Взрослый и ребёнок поочередно отбивают ритм двумя руками.

|| — ||| — || — |||| — || — ||| — |

Например: || — взрослый, ||| — ребёнок, || — взрослый, |||| — ребёнок и т. д.

4. Взрослый и ребёнок воспроизводят звуки разной громкости внутри ритмического рисунка (тихие и громкие).

Чей? Чья? Чьё!

Предложите ребёнку ответить на вопросы: чей? чья? чьё?

Взрослый называет слово и предлагает три варианта ответа: ОН мой; ОНА моя; ОНО моё. Ребёнок должен выбрать один вариант и ответить: «Телефон — ОН мой».

Слова: телефон, машина, сестра, яблоко, банан, окно, стул, тетрадь, кино, игрушка, дедушка, чайник, лопата, брат, эскимо.

Закончи фразу

Предложите ребёнку внимательно послушать предложение и добавить в него подходящее по смыслу слово — закончить фразу.

- Папа принёс большой ... (например, *арбуз*).
- Мама сшила дочке новое ... (*платье*).
- В комнате на стене висят ... (*часы*).
- В небе летела стая перелётных ... (*птиц*).
- На берёзе около нашего дома распустились молодые ... (*листочки*).

Пальчиковая гимнастика

Взрослый читает текст, ребёнок выполняет движения.

Вы скачите, пальчики, *(ребёнок пальцами обеих рук перебирает по столу)*

Как солнечные зайчики.

Прыг-скок, прыг-скок,

Прискакали на лужок.

Ветер травушку качает, *(наклоняет кисти влево, вправо)*

Влево, вправо наклоняет. *(Качает указательными пальцами.)*

Вы не бойтесь ветра, зайки!

Веселитесь на лужайке! *(Хлопает в ладоши.)*

Фразеологизмы

Попросите ребёнка объяснить смысл выражений (своими словами, как он это понимает).

- **«Бросать камни в чужой огород»** — намекнуть на что-то, отозваться о ком-то неодобрительно, с насмешкой.
- **«Козёл отпущения»** — человек, на которого сваливают чужую вину.

Помогите ребёнку понять смысл этих выражений.

ЗАНЯТИЕ 16

Один и много

Предложите ребёнку посмотреть вокруг себя, назвать предметы и пофантазировать: «А если бы всего было много?» Например: стол, столы, много столов; стул, стулья, много стульев и т. п.

Считать можно всё что угодно, только помните, что счёт должен идти всегда по образцу: «один, много, много чего?».

Составь слово

Сядьте так, чтобы ребёнок не мог видеть движения ваших губ и языка (прикройте рот рукой, листом бумаги). Предложите ребёнку составить слова из предложенных звуков. Произносите все звуки чётко.

К, О, Т
Р, У, К, А
С, У, М, К, А

М, А, К
Ш, У, Б, А
П, О, Л, К, А

Д, О, М
К, Р, А, Н
Ш, А, П, К, А

Послушай и ответь

Предложите ребёнку внимательно послушать предложение и ответить на вопросы.

- **Миша и дедушка пошли в лес за грибами.**
Как зовут мальчика? Куда он пошёл? С кем он пошёл в лес? За чем они пошли?
- **Наташа прочитала сестрёнке интересную книгу о медведях.**
Кто прочитал книгу? Кому Наташа прочитала книгу? Какую книгу прочитала Наташа? О ком эта книга?
- **У Никиты дома живёт маленький пушистый котёнок.**
Как зовут мальчика? Кто живёт у него дома? Какой этот котёнок?
- **Мама сшила дочке Марине красивое платье из шёлковой ткани.**
Кто сшил платье? Кому мама сшила платье? Как зовут дочку? Из какой ткани мама сшила платье?

Пальчиковая гимнастика

Взрослый читает текст, ребёнок выполняет движения.

Капли первые упали, *(ребёнок стучит двумя пальцами каждой руки по столу)*

Паучков перепугали. *(Внутренняя сторона ладони опущена вниз, пальцы слегка согнуты и, перебирая ими, ребёнок показывает, как разбегаются паучки.)*

Дождик всё сильнее, сильнее, *(стучит по столу всеми пальцами обеих рук)*

Птички скрылись среди ветвей. *(Соединяет ладони тыльными сторонами и машет пальцами, сжатыми вместе.)*

Дождик лил как из ведра, *(сильнее стучит по столу всеми пальцами обеих рук)*

Разбежалась детвора. (*Указательный и средний пальцы обеих рук «бегают» по столу, изображая человечков, остальные пальцы прижаты к ладони.*)

В небе молния сверкает, (*рисует в воздухе молнию*)

Гром все небо разрывает, (*хлопает в ладоши*)

А потом из тучи солнце (*поднимает обе руки вверх с разомкнутыми пальцами*)

Вновь заглянет к нам в оконце.

Фразеологизмы

Попросите ребёнка объяснить смысл выражений (своими словами, как он это понимает).

- **«Тянуть волынку»** — делать что-то очень медленно, умышленно затягивая работу.
- **«Лезть на рожон»** — действовать необдуманно, сгоряча, в ярости и ослеплении, часто с риском для жизни.

Помогите ребёнку понять смысл этих выражений.

ЗАНЯТИЕ 17

Назови звуки

Предложите ребёнку определить последовательность звуков в слове. Слова: мак, сук, дом, ваза, танк, малина.

Сосчитай

Это задание только для детей, умеющих считать.

1. Предложите ребёнку определить количество гласных звуков в слове. Взрослый чётко произносит слово, ребёнок повторяет его, чётко произнося каждый звук, и считает гласные. Слова: кошка, сом, стул, ноты, лимон, крокодил.

2. Предложите ребёнку определить количество согласных звуков в слове. Взрослый чётко произносит слово, ребёнок повторяет его,

чётко произнося каждый звук, и считает согласные. Слова: кошка, сом, стул, ноты, лимон, крокодил.

Раздели на части

Расскажите ребёнку о том, что слова состоят из слогов. Слог — это часть слова. Сколько в слове гласных, столько и слогов.

Предложите ребёнку определить количество слогов в словах, которые вы назовёте. Ребёнку будет интереснее, если предложить ему отстукивать слоги ладошками или мячом. Слова: мама, Маша, собака, лимоны, макароны, черепаха.

Пальчиковая гимнастика

Взрослый читает текст, ребёнок выполняет движения.

Ребёнок зацепляет друг за друга согнутые пальцы рук и тянет их в разные стороны.

«Я сильней наверняка!» —

Молвит правая рука. (*Правая ладонь вверху, левая — внизу.*)

«Почему же? Вот и нет!» —

Спорит левая в ответ. (*Левая ладонь вверху, правая — внизу.*)

Тренируются весь день,

И бороться им не лень. (*Правая ладонь вверху, левая — внизу.*)

Вот какие молодцы,

Настоящие борцы! (*Левая ладонь вверху, правая — внизу.*)

По очереди сцепляет большие, указательные, средние, безымянные пальцы и мизинцы и тянет их в разные стороны.

Вот сцепились два крючочка,

Есть у нас теперь цепочка.

Будем мы её тянуть,

Чтоб крючочки разогнуть.

Как-то утром средний палец

Говорит: «Послушай, братец,

Кто из нас с тобой сильнее?

Ну-ка, выясним скорее!»

Фразеологизмы

Попросите ребёнка объяснить смысл выражений (своими словами как он это понимает).

- «Глухая тетеря» — человек, не желающий ничего слышать
- «Держать ухо востро» — вести себя крайне осторожно быть бдительным.

Помогите ребёнку понять смысл этих выражений.

ЗАНЯТИЕ 18

Составь слово

Предложите ребёнку составить слова из звуков, которые вы произнесёте. Произносите все звуки чётко.

А, Р, Ш

Д, М, Ы

А, Р, К

Л, А, Н, У

З, О, Р, А

И, Ш, А, Н

Закончи слово

Предложите ребёнку внимательно послушать и добавить по смыслу слог — закончить слово. Эта игра будет интереснее и увлекательнее для ребёнка, если использовать мяч.

- Макаро... (ны), кни... (га), сапо... (ги), шиш ... (ка), шаш... (ки), игруш ... (ки), кук... (ла) и т. п.

Попробуй объясни

Предложите ребёнку объяснить значения выражений:

- золотые руки;
- каменное сердце;
- светлая голова;
- заячья душа;
- волчий аппетит;

- твёрдый характер;
- ледяная душа.

Предложите ребёнку составить предложения с этими выражениями. Например: У моей мамы золотые руки.

Пальчиковая гимнастика

Ребёнок с помощью этого упражнения должен усвоить понятия «медленно» — «быстро».

Взрослый читает текст, ребёнок выполняет движения.

Пошли пальцы гулять, *(все пальцы, кроме больших, сжаты в кулаки)*

А вторые — догонять, *(ребёнок перебирает указательными пальцами по столу, большие смотрят в стороны)*

Третьи пальцы — бегом, *(средними пальцами быстро-быстро перебирает по столу)*

А четвёртые — пешком, *(медленно перебирает безымянными пальцами)*

Пятый пальчик поскакал *(стучит мизинчиками)*

И в конце пути упал. *(Все пальцы кладёт на стол.)*

Фразеологизмы

Попросите ребёнка объяснить смысл выражений (своими словами, как он это понимает).

- **«За словом в карман не лезть»** — быть сообразительным, находчивым в беседе.
- **«Играть в бирюльки»** — заниматься пустяками.

Помогите ребёнку понять смысл этих выражений.

ЗАНЯТИЕ 19

Назови слово

Предложите ребёнку внимательно послушать предложение и назвать слово с заданным звуком:

- [в] На дороге сидит воробей.
У Вари новые варезки.
- [н] Настя хорошо рисует.
Наташа купила новую книгу.
- [м] Марина нарисовала море.
Мама купила молоко.
- [ж] Ира увидела жука.
У медведицы — медвежата.
- [з] Зоя надела розовое платье.
Соня забыла зонт дома.
- [к] На картине нарисован мак.
Николай сколотил скамейку.

Добавь слово

Предложите ребёнку добавлять в предложение по одному слову каждый раз удлиняя его.

Я читаю.

Я читаю книгу.

Я читаю интересную книгу.

Я читаю интересную книгу из библиотеки.

Я читаю очень интересную книгу из библиотеки.

Предложения:

- Оля играет. Ребята мастерят. Наступила зима. Пришла осень.

Подбери слова

Предложите ребёнку подобрать слова, обозначающие названия действий, признаков, предметов.

Действия:

Птицы — что делают? ... (птицы летят, клюют, щебечут).

Учитель — что делает? ... (учитель учит, рассказывает, обясняет).

Ребята — что делают? ... (ребята играют, рисуют, поют).

■ Признаки:

Яблоко — какое? ... *(яблоко круглое, сочное, зелёное).*
Картина — какая? ... *(картина красивая, яркая, старая).*
Дуб — какой? ... *(дуб могучий, высокий, ветвистый).*

■ Предметы:

Падает белый — что? ... *(падает белый снег).*
Идёт сильный — что? ... *(идёт сильный дождь).*
Домой пришла — кто? ... *(домой пришла мама, сестра).*

■ Пальчиковая гимнастика

Ребёнок с помощью этого упражнения должен закрепить понятия «медленно» — «быстро».

Взрослый читает текст, ребёнок выполняет движения.

Ай, тук-тук-тук, (ребёнок стучит кулаками друг о друга, как будто ставит один кулак на другой, то один вверху, то другой)
Застучали молотки.
Застучали молотки,
Заиграли локотки. *(Стучит локтями о колени.)*
Тук-ток, тук-ток, *(стучит кулаками)*
Скоро выстроим домик. *(Складывает ладошки «крышей» над головой.)*

■ Фразеологизмы

Попросите ребёнка объяснить смысл выражений (своими словами, как он это понимает).

- **«Как с гуся вода»** — не реагировать на замечания и упрёки.
- **«Держать камень за пазухой»** — затаить зло на кого-либо.

Помогите ребёнку понять смысл этих выражений.

■ ЗАНЯТИЕ 20**■ Различай звуки**

Предложите ребёнку определить, каким звуком различаются пары слов, и объяснить значения этих слов.

- крыша — крыса: [ш] — [с]
- бочка — почка: [б] — [п]
- рожки — ложки: [р] — [л]
- коза — коса: [з] — [с]
- дрова — трава: [д] — [т]
- лук — люк: [л] — [л']
- мышка — мишка: [м] — [м']
- хор — хорь: [р] — [р']
- банка — банька: [н] — [н']
- угол — уголь: [л] — [л']

Назови слово

Предложите ребёнку во время игры в мяч отвечать на вопросы одним словом.

- Где читают и обменивают книги? ... (*библиотека*).
- Где ставят и смотрят спектакли? ... (*театр*).
- Где катаются на коньках? ... (*каток*).
- Где учатся ребята? ... (*школа*).
- Где покупают продукты? ... (*магазин*).
- Где проходят спортивные соревнования? ... (*стадион*).

Назови лишнее слово

Предложите ребёнку найти и назвать лишнее слово. Если задание покажется сложным, разберите его сначала на одном примере.

Василий, Фёдор, Андрей, **Иванов**, Николай. Лишнее слово — Иванов (фамилия), остальные слова — имена.

- Молоко, сливки, сыр, **сало**, сметана.
- Берёза, сосна, дуб, ель, **дерево**.
- Нос, уши, глаза, рот, **очки**.
- Лист, почка, кора, **дерево**, сук.
- **Щётка**, ботинки, сапоги, тапочки, валенки.
- Минута, секунда, час, **вечер**, сутки.
- Глубокий, высокий, **светлый**, низкий, мелкий.
- Смелый, **злой**, храбрый, отважный, решительный.
- Молоток, **гвоздь**, клещи, топор, пила.

Пальчиковая гимнастика

Взрослый читает текст, ребёнок выполняет движения.

Паучок ходил по ветке, *(ребёнок пальцами «бегает» по предплечьям)*

А за ним ходили детки.

Дождик с неба вдруг полил, *(трясёт кистями рук)*

Паучков на землю смыл. *(Хлопает ладонками по столу или коленям.)*

Солнце стало пригревать, *(растопыривает пальцы на руках)*

Паучок ползёт опять, *(пальцами «бегает» по предплечьям)*

А за ним ползут все детки,

Чтобы погулять на ветке.

Фразеологизмы

Попросите ребёнка объяснить смысл выражений (своими словами, как он это понимает).

- **«Лёгко на помине»** — так говорят о человеке, который появляется именно в тот момент, когда о нём начинают говорить.
- **«Лить бальзам на душу»** — успокаивать, утешать человека, говорить ему приятные слова.

Помогите ребёнку понять смысл этих выражений.

ЗАНЯТИЕ 21

Время года отгадай

Предложите ребёнку отгадать время года, послушав стихотворение.

Снег на полях,
Лёд на реках,
Вьюга гуляет, —
Когда это бывает?
(Зимой.)

Тает снежок.
Ожил лужок.
День прибывает.
Когда это бывает?
(Весной.)

Солнце печёт,
Липа цветёт,
Рожь поспевает,
Когда это бывает?
(Летом.)

Пусты поля,
Мокнет земля,
Дождь поливает.
Когда это бывает?
(Осенью.)

Подбери слова

Поговорите с ребёнком о том, что каждому времени года соответствует своя погода. Зимой, как правило, бывает холодно, а летом жарко. В начале весны прохладно, а в конце тепло. Осенью же бывает, наоборот, в начале тепло, а в конце холодно.

А какие слова можно подобрать для слова «погода», чтобы описать её точнее? Например: сырая, прохладная, дождливая. А ещё? Попробуйте с ребёнком продолжить этот ряд.

Слова: влажная, пасмурная, облачная, солнечная, ясная, морозная, чудесная, жаркая, тихая, отвратительная, тоскливая.

Составь рассказ

Попросите ребёнка составить предложение со словами: суббота, экскурсия. Составить рассказ, включающий слова: солнце, речка, чаша, отдых.

Пальчиковая гимнастика

Взрослый задаёт вопрос, а ребёнок отвечает и выполняет движения.

Как живёшь?

Вот так! *(Ребёнок поднимает вверх большие пальцы на обеих руках.)*

А плавёшь?

Вот так! *(Поочерёдно машет руками.)*

Как бежишь?

Вот так! *(Сгибает руки в локтях.)*

Вдаль глядишь?

Вот так! *(Подносит ладонку ко лбу «kozyрьком».)*

Машешь вслед?

Вот так! *(Машет рукой.)*

Ночью спишь?

Вот так! *(Складывает ладонки вместе и кладёт под голову.)*

А шалишь?

Вот так! *(Надувает щёки и хлопает по ним кулаками.)*

Фразеологизмы

Попросите ребёнка объяснить смысл выражений (своими словами, как он это понимает).

- **«Мокрая курица»** — растерянный, беспомощный, бесхарактерный человек, рохля.
- **«Плясать под чужую дудку»** — безоговорочно подчиняться кому-то, не имея своего собственного мнения.

Помогите ребёнку понять смысл этих выражений.

ЗАНЯТИЕ 22

Послушай и ответь

Предложите ребёнку внимательно послушать предложения, которые вы читаете, и сказать, в какое время года происходят описанные события.

Ребёнок хлопает в ладоши, если согласен с тем, что вы сказали, стучит ладошками по коленкам, если не согласен, и объясняет, почему он не согласен.

- Сначала приходит лето, а затем осень. *(Да.)*
- Снег тает весной. *(Да.)*
- Листопад бывает летом. *(Нет, осенью.)*
- Новый год наступает зимой. *(Да.)*
- Самое тёплое время года — лето. *(Да.)*
- На смену осени приходит весна. *(Нет, зима.)*
- Птицы улетают на юг осенью. *(Да.)*
- Землянику собирают летом. *(Да.)*
- Праздник 8 Марта бывает весной. *(Да.)*
- Самое грибное время года — весна. *(Нет, осень.)*
- Учебный год в школе начинается летом. *(Нет, осенью.)*
- Между зимой и летом стоит весна. *(Да.)*
- На реках взламывается лёд осенью. *(Нет, весной.)*
- Самое дождливое время года — осень. *(Да.)*
- Самый первый снег выпадает осенью. *(Да.)*
- Медведь просыпается после спячки летом. *(Нет, весной.)*

Перескажи

Предложите ребёнку внимательно послушать рассказ, ответить на вопросы и пересказать текст.

«Саша был трус. Была гроза и гром. Саша влез в шкаф. Там ему было темно и душно. Саше не слышно было, прошла ли гроза. Сиди, Саша, долго в шкафу за то, что ты трус».

Чего испугался Саша? Куда он залез? Чего не слышал Саша? Сколько Саше придётся сидеть в шкафу? Как называют людей, которые всего боятся?

Составь рассказ

Попросите ребёнка составить предложение со словами: улица, автобус. Составить рассказ, включающий слова: Саша, деревня, лето, река.

Пальчиковая гимнастика

Взрослый читает текст, ребёнок выполняет движения.

Петя играет с одним молотком, *(ребёнок правым кулаком ударяет по столу)*

С одним молотком,

С одним молотком.

Петя играет с двумя молотками, *(ударяет двумя кулаками по столу)*

С двумя молотками,

С двумя молотками.

Петя играет с тремя молотками, *(ударяет кулаками и топает ногой)*

С тремя молотками,

С тремя молотками.

Петя играет с четырьмя молотками, *(ударяет кулаками и топает двумя ногами)*

С четырьмя молотками,

С четырьмя молотками.

Петя играет с пятью молотками, *(ударяет кулаками, топает ногами, кивает головой)*

С пятью молотками,

С пятью молотками.

Фразеологизмы

Попросите ребёнка объяснить смысл выражений (своими словами, как он это понимает).

- **«Показать, где раки зимуют»** — проучить, сурово наказать.
- **«Прийти к шапочному разбору»** — опоздать, прийти к самому концу, пропустить самое важное.

Помогите ребёнку понять смысл этих выражений.

ЗАНЯТИЕ 23

Четыре желания

Предложите ребёнку послушать рассказ. Обсудите его с ребёнком.

«Была зима. Митя катался на саночках с ледяной горы, прибежал домой румяный и говорит отцу:

— Уж как весело зимой! Я бы хотел, чтобы всё время зима была. Отец записал слова Мити в свою карманную книжку.

Пришла весна. Митя вволю набегался за пёстрыми бабочками, нарвал цветов, прибежал к отцу и говорит:

— Что за прелесть эта весна! Я бы желал, чтобы постоянно была весна.

Отец записал это желание Мити.

Настало лето. Митя с отцом отправились на сенокос.

Весь день веселился мальчик: набрал грибов, ягод, кувыркался в душистом сене, а вечером сказал отцу:

— Я бы желал, чтобы лету конца не было.

Отец записал и эти слова Мити.

Наступила осень. В саду собирали плоды: румяные яблоки и жёлтые груши. Митя был в восторге и говорил отцу:

— Осень лучше всех времён года!

Отец развернул свою записную книжку и показал Мите, что он то же самое говорил о весне, зиме и лете».

■ Был ли ты внимательным?

Предложите ребёнку ответить на вопросы и проверить, внимательно ли он слушал рассказ. Ответ должен быть полным, а не однословным.

- В какое время года Митя бегал за бабочками и рвал цветы? *(Весной Митя бегал за бабочками и рвал цветы.)*
- В какое время года в саду Митя собирал яблоки и груши? *(Осенью в саду Митя собирал яблоки и груши.)*
- В какое время года мальчик катался на санках с ледяной горки? *(Зимой Митя катался на санках с ледяной горки.)*
- В какое время года Митя собирал грибы, ягоды, кувыркался в душистом сене? *(Летом Митя собирал грибы, ягоды, кувыркался в душистом сене.)*

■ Составь рассказ

Предложите ребёнку составить предложение со словами: самолёт, небо. Составить рассказ, включающий слова: осень, школа, ученики, класс, парты.

Пальчиковая гимнастика

Взрослый читает текст, ребёнок выполняет движения.

Раз, два, три, четыре, *(ребёнок сжимает и разжимает кулаки в такт счёту)*

Мы посуду маме мыли: *(трёт одной ладошкой о другую)*

Чайник, чашку, ковшик, ложку *(загибает пальцы, начиная с большого)*

И большую поварёшку.

Мы посуду маме мыли, *(трёт одной ладошкой о другую)*

Только чашку мы разбили, *(загибает пальцы, начиная с мизинчика)*

Ковшик тоже развалился,

Носик чайника отбился,

Ложку мы чуть-чуть сломали.

Вот как маме помогли! *(Сжимает и разжимает кулаки в такт счёту.)*

Фразеологизмы

Попросите ребёнка объяснить смысл выражений (своими словами, как он это понимает).

- **«Проглотить пилюлю»** — молча, терпеливо снести обиду, оскорбление.
- **«Рыльце в пуху»** — причастность к неблагоприятным делам.

Помогите ребёнку понять смысл этих выражений.

ЗАНЯТИЕ 24

Мое любимое время года

Предложите ребёнку рассказать о своем любимом времени года. Если он затрудняется составить рассказ, пусть ответит на вопросы, а затем перескажет всё ещё раз полностью, чтобы лучше запомнить.

- Какое время года тебе нравится?

- Какая погода бывает в это время года?
- Что происходит с растениями в это время года?
- Что делают звери и птицы в это время года?
- Что делают люди в это время года?
- Как они одеты?
- В какие игры играют дети?

Что было бы, если...!

Предложите ребёнку пофантазировать и рассказать о том, что было бы, если...

- ... зимой выпал разноцветный снег — розовый, зелёный, малиновый?
- ... весной не появилась зелёная травка?
- ... каждый день в течение года шёл дождь?
- ... весной вместе с грачами к нам прилетели пингвины?
- ... однажды зима не пришла к нам?
- ... летом на каждой травинке сидело бы по одной бабочке?

Составь рассказ

Предложите ребёнку составить предложение со словами: книги, читать. Составить рассказ, включающий слова: парк, горка, ребята, забавы, зима.

Пальчиковая гимнастика

Взрослый читает текст, ребёнок выполняет движения.

У весёленькой старушки (*ребёнок хлопает в ладоши, сверху то правая рука, то левая*)

Жили в маленькой избушке (*делает «крышу» над головой*)

Десять сыновей. (*Показывает десять пальцев.*)

Все без бровей, (*очерчивает брови пальцами*)

Вот с такими ушами, (*подносит к ушам растопыренные ладони*)

Вот с такими носами, (*показывает длинный нос, приставив большой палец левой руки к носу, а большой палец правой руки к мизинцу левой*)

Вот с такими усами, (очерчивает пальцами длинные «гусарские» усы)

Вот с такой головой, (очерчивает большой круг вокруг головы)

Вот с такой бородой! (Показывает руками большую бороду.)

Они не пили, не ели (прикрывает рот правой ладонью, а сверху на неё кладёт левую),

На старушку всё глядели, (держа руки у глаз, хлопает пальцами, словно ресницами)

И все делали вот так... (Придумывает движение и показывает его.)

Фразеологизмы

Попросите ребёнка объяснить смысл выражений (своими словами, как он это понимает).

- **«Работать спустя рукава»** — кое-как, без особого усердия и старания.
- **«Хлопот полон рот»** — очень много дел, забот.

Помогите ребёнку понять смысл этих выражений.

СПИСОК ЛИТЕРАТУРЫ

- Азбука от А до Я. Учебно-методическое пособие / Автор-составитель Гимпель И. А. Минск: Асар, 2000.
- Асташина И. В. Логопедические игры и упражнения для детей. М.: Издательство «ДОМ. XXI век»; РИПОЛ классик, 2010.
- Белякова Л. И., Гончарова Н. Н., Шишкова Т. Г. Методика развития речевого дыхания у дошкольников с нарушениями речи. М.: Книголюб, 2004. (Логопедические технологии).
- Волков С. В. Детский фразеологический словарь в картинках. М.: АСТ; Астрель, 2011.
- Гаврина С. Е., Кутявина Н. Л., Топоркова И. Г., Щербинина С. В. Школа для малышей. Учимся читать и рассказывать. Для детей 5–6 лет. Ярославль: Академия развития, 2006.
- Гаврина С. Е., Кутявина Н. Л., Топоркова И. Г., Щербинина С. В. Развиваем руки — чтоб учиться и писать и красиво рисовать. Ярославль: Академия развития, 1997.
- Галанов А. С. Игры, которые лечат. Для детей от 1 года до 3 лет. М.: Творческий центр СФЕРА, 2001.
- Готов ли ваш ребёнок к школе? / Составители М. Н. Ильина, Л. Г. Парамонова, Н. Я. Головнёва, СПб.: Дельта, 1997.
- Жукова Н. С., Мастюкова Е. М., Филичева Т. Б. Преодоление задержки речевого развития у дошкольников. М., 1973.
- Иншакова О. Б. Альбом для логопеда. М.: ВЛАДОС, 2000.
- Истратова О. Н. Практикум по детской психокоррекции: игры, упражнения, техники. Ростов-на-Дону: Феникс, 2010.
- Ковалько В. И. Азбука физкультминуток для дошкольников: практические разработки физкультминуток, игровых упражнений, гимнастических комплексов и подвижных игр (средняя, старшая, подготовительная группы). М.: ВАКО, 2005.
- Ковалько В. И. Школа физкультминуток (1–4 классы): Практические разработки физкультминуток, гимнастических комплексов, подвижных игр для младших школьников. М.: ВАКО, 2005.
- Козлов С. Г. Маленькие хищники. Малыши у травоядных. М.: Дрофа — Медиа, 2005.
- Коноваленко С. В. Как научиться думать быстрее и запоминать лучше. Практикум по развитию познавательной деятельности. М.: ГНОМ и Д, 2000.
- Косинова Е. М. Большой логопедический учебник с заданиями и упражнениями для самых маленьких. М.: ОЛИСС; Эксмо, 2007.
- Корсакова Н. К., Московичюте Л. И. Подкорковые структуры мозга и психические процессы. М., 1985.

- Корсакова Н. К., Московичюте Л. И. Клиническая нейропсихология, М., 1988/2003.
- Лагздынь Гайда. Послушный зайчонок. Стихи. М.: Детская литература, 1988.
- Ланина Т. Н. Актуальные аспекты изучения связного речевого высказывания у детей с недоразвитием речи // Актуальные проблемы речевого развития дошкольников (в норме и при патологии). Сборник научных статей. В 2-х ч. 4.2. Орёл, 2000.
- Ледлофф Ж. Как вырастить ребёнка счастливым. М.: Генезис, 2011.
- Лопухина И. С. Логопедия. Речь, ритм, движение. СПб.: Дельта, 1997.
- Лурия А. Р. Основы нейропсихологии. М., 1973/2002.
- Лурия А. Р. Высшие корковые функции человека. М., 1962/2000; СПб., 2007.
- Лурия А. Р., Цветкова Л. С. Нейропсихологический анализ решения задач. 1966.
- Меланченко Е. Когда ребёнку нужен невролог. Журнал «Наш малыш», 2003.
- Мищенкова Л. В. 36 занятий для отличников. Развитие познавательных способностей. М.: РОСТ, 2011.
- Новиковская О. А. Альбом по развитию речи для дошкольников в рассказах и весёлых картинках. М.: Астрель; Издательство «Сова», 2011.
- Потапова Е. Н. Интегрированные уроки в начальной школе. М.: Новая школа, 2002.
- Потапчук А. А. Гимнастика и массаж для малышей 3–7 лет, СПб.: Азбука-классика, 2009.
- Репина З. А., Буйко В. И. Уроки логопедии. Екатеринбург: ЛИТУР, 1999.
- Семенович А. В. Межполушарная организация психических процессов у левшей. М., 1991.
- Семенович А. В., Умрихин С. О., Цыганок А. А. Нейропсихологический анализ школьной неуспеваемости // Журнал ВПД человека, 1992. № 1.
- Семенович А. В., Архипов Б. А. Нейропсихологический подход к проблеме отклоняющегося развития // Таврический журнал психиатрии. Т. 1, 1997. № 2.
- Семенович А. В., Архипов Б. А. Методологические аспекты нейропсихологической диагностики отклоняющегося развития // Проблемы специальной психологии и психодиагностика отклоняющегося развития. М., 1998.
- Семенович А. В. Актуальные проблемы нейропсихологической квалификации отклоняющегося развития // В сб.: «Актуальные проблемы нейропсихологии детского возраста» / Под ред. Л. С. Цветковой. М., 2001.

- Семенович А. В., Воробьева Е. А., Архипов Б. А., Сафронова Е. В., Иванова Н. А., Шегай В. М., Ланина Т. Н. Комплексная нейропсихологическая коррекция и абилитация отклоняющегося развития: в 2-х ч. 4.1 / под ред. А. В. Семенович. М., 2001.
- Семенович А. В. Нейропсихологическая диагностика и коррекция в детском возрасте. М.: Академия, 2002.
- Семенович А. В. Эти невероятные левши. М.: Генезис, 2004.
- Семенович А. В. Введение в нейропсихологию детского возраста. М.: Генезис, 2005.
- Семенович А. В. Нейропсихологическая коррекция в детском возрасте. Метод замещающего онтогенеза. М.: Генезис, 2007.
- Семенович А. В. В лабиринтах развивающегося мозга. Шифры и коды нейропсихологии. М.: Генезис, 2010.
- Скворцов И. А., Адашинская Г. А., Нефёдова И. В. Модифицированная методика нейропсихологической диагностики и коррекции при нарушениях развития высших психических функций у детей. Учебно-методическое пособие. М.: Тривола, 2000.
- Скворцов И. А., Адашинская Г. А. Психологическое обследование детей первых 7 лет в клинике нейрореабилитации. Методическое пособие. М.: Алеф, 2008.
- Смирнова Л. Н., Овчинников С. Н. Малыш начинает говорить. Развитие речи ребёнка от рождения до четырёх лет. М.: АСТ; Астрель, 2009.
- Узорова О. В., Нефёдова Е. А. Пальчиковая гимнастика. М.: АСТ; Астрель, 2002.
- Хомская Е. Д. Нейропсихология. СПб.: Питер, 1987/2003.
- Цветкова Л. С. Афазия и восстановительное обучение. Москва, 1998.
- Цвынтарный В. В. Играем пальчиками и развиваем речь. Нижний Новгород, 1995.
- Шанина С. А., Гаврилова А. С. Пальчиковые упражнения для развития речи и мышления ребёнка. М.: Издательство «ДОМ XXI век»; РИПОЛ классик, 2008.
- Якубович М. А., Преснова О. В. Коррекция двигательных и речевых нарушений методами физического воспитания. М.: ВЛАДОС, 2006.
- Яснов М. Д. Пахнет варенье лошадкой. М.: Азбука, 2012.

СОДЕРЖАНИЕ

ДОПОЛНИТЕЛЬНЫЕ ПРОГРАММЫ НЕЙРОПСИХОЛОГИЧЕСКОГО СОПРОВОЖДЕНИЯ РАЗВИТИЯ ДЕТЕЙ ПО МЕТОДУ ЗАМЕЩАЮЩЕГО ОНТОГЕНЕЗА

ПРОГРАММА «РАЗВИТИЕ ПРОСТРАНСТВЕННЫХ ПРЕДСТАВЛЕНИЙ ДЕТЕЙ 5–12 ЛЕТ»	4
ЗАНЯТИЕ 1	6
Прикосновение	6
ЗАНЯТИЕ 2	7
Выше–ниже	7
Запомни и покажи	7
ЗАНЯТИЕ 3	8
Сзади — спереди	8
Право — лево-1	8
ЗАНЯТИЕ 4	8
Изучаем предлоги	8
Право — лево-2	9
ЗАНЯТИЕ 5	9
Встань рядом, повтори движение	9
Что наверху, внизу? Что справа, слева? Что впереди, позади?	10
ЗАНЯТИЕ 6	10
Встань рядом, повтори движение	10
Где предмет?	11
ЗАНЯТИЕ 7	11
Повтори позу	11
Что? Где?	12
ЗАНЯТИЕ 8	12
Зеркало	12
Разрезные картинки	13

ЗАНЯТИЕ 9	13
Зеркало	13
Робот (двигательный диктант)	14
ЗАНЯТИЕ 10	14
Путаница	14
Непослушный робот	15
ЗАНЯТИЕ 11	15
Распорядок дня.....	15
Робот. Командует ребёнок.....	16
ЗАНЯТИЕ 12	16
Расписание на неделю	16
Найди предмет.....	16
ЗАНЯТИЕ 13	17
Изучаем предлоги-1	17
Куда указывает стрелка?	17
ЗАНЯТИЕ 14	17
Заехать, выехать, подъехать.....	17
Разложим по порядку	18
ЗАНЯТИЕ 15	18
Изучаем предлоги-2	18
Пронумеруем ряд.....	19
ЗАНЯТИЕ 16	19
Капризный фотограф-1	19
Покажи и назови.....	19
ЗАНЯТИЕ 17	20
Нарисуй фигуры	20
Капризный фотограф-2	20
ЗАНЯТИЕ 18	21
Что было раньше?	21
Палочки-1	21

ЗАНЯТИЕ 19	23
Письмо в воздухе	23
Палочки-2	24
ЗАНЯТИЕ 20	26
Зеркальное письмо в воздухе	26
Палочки-3	27
ЗАНЯТИЕ 21	29
Палочки-4	29
Нарисуй предлог	30
ЗАНЯТИЕ 22	30
Графические диктанты по клеточкам	30
Копирование-1	32
ЗАНЯТИЕ 23	36
Графические диктанты по клеточкам	36
Копирование-2.....	37
ЗАНЯТИЕ 24	42
Графические диктанты по клеточкам	42
Копирование-3.....	43

ПРОГРАММА «РИСОВАНИЕ ДВУМЯ РУКАМИ ДЛЯ ДЕТЕЙ 5–12 ЛЕТ»	48
Задание 1.....	48
Задание 2.....	51
Задание 3.....	54
Задание 4.....	57
Задание 5.....	60
Задание 6.....	63
Задание 7.....	66
Задание 8.....	67
Задание 9.....	67
Задание 10.....	68
Задание 11	69
Задание 12.....	69
Задание 13	70
Задание 14.....	70

Задание 15.....	71
Задание 16.....	71
Задание 17.....	71
Задание 18.....	71
Задание 19.....	72
Задание 20.....	75

ПРОГРАММА «ЛОГОПЕДИЧЕСКИЕ УПРАЖНЕНИЯ ДЛЯ ДЕТЕЙ 5–7 ЛЕТ» 76

ЗАНЯТИЕ 1..... 78

Знакомство с органами речи	78
Артикуляционное упражнение «Птенчики»	78
Артикуляционное упражнение «Окошко»	79
Знакомство с неречевыми звуками	79
Лексическая тема «Фрукты»	80
Загадки	80

ЗАНЯТИЕ 2..... 80

Знакомство с органами речи	80
Артикуляционное упражнение «Слонёнок»	81
Артикуляционное упражнение «Лягушки»	81
Знакомство с неречевыми звуками	81
Лексическая тема «Ягоды»	82
Загадки	82

ЗАНЯТИЕ 3..... 83

Знакомство с органами речи	83
Артикуляционное упражнение «Весёлые друзья»	83
Артикуляционное упражнение «Весёлый поросёнок»	83
Знакомство с неречевыми звуками	84
Лексическая тема «Овощи».....	84
Загадки	85

ЗАНЯТИЕ 4..... 85

Знакомство с органами речи	85
Артикуляционное упражнение «Пятачок»	85
Артикуляционное упражнение «Расчёска»	85
Знакомство с неречевыми звуками	86

Лексическая тема «Деревья»	86
Загадки	86
ЗАНЯТИЕ 5	87
Знакомство с органами речи	87
Артикуляционное упражнение «Паровозик»	87
Артикуляционное упражнение «Прогулка Весёлого Язычка»	87
Знакомство с неречевыми звуками	88
Лексическая тема «Цветы»	88
Загадки	89
ЗАНЯТИЕ 6	89
Знакомство с органами речи	89
Артикуляционные упражнения «Любопытный Язычок»	90
Артикуляционное упражнение «Утро»	90
Различение силы и высоты голоса	90
Сказка «Три медведя»	90
Сказка «Гуси-лебеди»	91
Лексическая тема «Животные»	91
Загадки	92
ЗАНЯТИЕ 7	92
Рифмы	92
Ритмы	93
Знакомство с гласными звуками	93
Поймай звук	94
Лексическая тема «Птицы»	95
Загадки	95
ЗАНЯТИЕ 8	96
Рифмы	96
Ритмы	96
Назови слова со звуком [А]	96
Звук [А]. Буква Аа	97
Шифровка	97
Лексическая тема «Одежда. Обувь. Головные уборы»	97
Загадки	98

Ритмы	99
Назови слова со звуком [О]	99
Звук [О]. Буква О о	99
Шифровка	100
Лексическая тема «Явления природы»	100
Загадки	100
ЗАНЯТИЕ 10	101
Рифмы	101
Ритмы	101
Назови слова со звуком [У]	101
Звук [У]. Буква У у	102
Шифровка	102
Лексическая тема «Инструменты»	103
Загадки	103
ЗАНЯТИЕ 11	103
Рифмы	103
Ритмы	104
Назови слова со звуком [И]	104
Звук [И]. Буква И и	104
Шифровка	105
Лексическая тема «Мебель. Бытовые приборы»	105
Загадки	106
ЗАНЯТИЕ 12	106
Назови ласково	106
Ритмы	106
Звук [Ы]. Буква Ы ы	106
Шифровка	107
Лексическая тема «Игрушки. Игры»	107
Загадки	108
ЗАНЯТИЕ 13	108
Что для чего?	108
Ритмы	108
Назови слова со звуком [Э]	108
Звук [Э]. Буква Э э	109
Знакомство с согласными звуками	109
Лексическая тема «Учебные вещи»	110

ЗАНЯТИЕ 14	111
Подбери слова	111
Ритмы	111
Превращаем звук в кружок	112
Назови слово	112
Пальчиковая гимнастика	112
Фразеологизмы	113
ЗАНЯТИЕ 15	113
Подбери слово	113
Ритмы	114
Чей? Чья? Чьё?	114
Закончи фразу	114
Пальчиковая гимнастика	114
Фразеологизмы	115
ЗАНЯТИЕ 16	115
Один и много	115
Составь слово	115
Послушай и ответь	116
Пальчиковая гимнастика	116
Фразеологизмы	117
ЗАНЯТИЕ 17	117
Назови звуки	117
Сосчитай	117
Раздели на части	118
Пальчиковая гимнастика	118
Фразеологизмы	119
ЗАНЯТИЕ 18	119
Составь слово	119
Закончи слово	119
Попробуй объясни	119
Пальчиковая гимнастика	120
Фразеологизмы	120
ЗАНЯТИЕ 19	120
Назови слово	120
Добавь слово	121
Подбери слова	121

Пальчиковая гимнастика	122
Фразеологизмы	122
ЗАНЯТИЕ 20	122
Различай звуки	122
Назови слово	123
Назови лишнее слово	123
Пальчиковая гимнастика	124
Фразеологизмы	124
ЗАНЯТИЕ 21	124
Время года отгадай	124
Подбери слова	125
Составь рассказ	125
Пальчиковая гимнастика	125
Фразеологизмы	126
ЗАНЯТИЕ 22	126
Послушай и ответь	126
Перескажи	127
Составь рассказ	127
Пальчиковая гимнастика	127
Фразеологизмы	128
ЗАНЯТИЕ 23	128
Четыре желания	128
Был ли ты внимательным?	129
Составь рассказ	129
Пальчиковая гимнастика	130
Фразеологизмы	130
ЗАНЯТИЕ 24	130
Мое любимое время года	130
Что было бы, если...?	131
Составь рассказ	131
Пальчиковая гимнастика	131
Фразеологизмы	132
СПИСОК ЛИТЕРАТУРЫ	133